

KÖZBESZERZÉSI DOKUMENTUMOK

„Szolgáltatási keretszerződés a különleges kezelést igénylő (egészségügyi (fertőző), vegyi és egyéb) hulladék szállítására és ártalmatlanítására a PTE részére”

A közbeszerzésekről szóló 2015. évi CXLI. törvény 81. § szerinti uniós értékhatárt elérő értékű nyílt közbeszerzési eljáráshoz

az Ajánlati felhívás az Európai Unió Hivatalos Lapjában (TED-en)
2017. január 25. napján, **2017/S -017-027834** számon jelent meg.

Az ajánlatok bontásának ideje: 2017. március 1. 14:00 óra

(EU-ba feladva: 2017. január 23.)

TARTALOMJEGYZÉK

I.	Ajánlati felhívás	3. oldal
II.	Útmutató az Ajánlattevők részére	13. oldal
III.	Műszaki leírás.....	33. oldal
IV.	Szerződés tervezet	46. oldal
V.	Mellékletek (a gazdasági szereplők által benyújtandó dokumentumok mintái)	73. oldal



Kiegészítés az Európai Unió Hivatalos Lapjához

Információ és online formanyomtatványok: <http://simap.ted.europa.eu>

I. AJÁNLATI FELHÍVÁS

Ajánlati/részvételi felhívás

2014/24/EU irányelv

I. szakasz: Ajánlatkérő

I.1) Név és címek ¹ (jelölje meg az eljárásért felelős összes ajánlatkérőt)

Hivatalos név: Pécsi Tudományegyetem			Nemzeti azonosítószám: AK16341
Postai cím: Vasvári Pál utca 4.			
Város: Pécs	NUTS-kód: HU231	Postai irányítószám: 7622	Ország: Magyarország
Kapcsolattartó személy: Közbeszerzési Főosztály			Telefon: +36 72501500
E-mail: kozbeszerzes@pte.hu			Fax: +36 72536345
Internetcím(ek)			
Az ajánlatkérő általános címe: (URL) www.pte.hu			
A felhasználói oldal címe: (URL)			

I.2) Közös közbeszerzés

<input type="checkbox"/> A szerződés közös közbeszerzés formájában valósul meg. Több ország részvételével megvalósuló közös közbeszerzés esetében - az alkalmazandó nemzeti közbeszerzési jogszabály: <input type="checkbox"/> A szerződést központi beszerző szerv ítéli oda.
--

I.3) Kommunikáció

<input checked="" type="checkbox"/> A közbeszerzési dokumentáció korlátozás nélkül, teljes körűen, közvetlenül és díjmentesen elérhető a következő címen: http://pte.hu/2017_evi_kozbeszerzesi_dokumentumok (URL)
<input type="checkbox"/> A közbeszerzési dokumentációhoz történő hozzáférés korlátozott. További információ a következő helyről érhető el: (URL)
További információ a következő címen szerezhető be <input type="checkbox"/> a fent említett cím <input checked="" type="checkbox"/> másik cím: Szervezet neve: Pécsi Tudományegyetem, Kancellária, Közbeszerzési Igazgatóság Címe: 7633 Pécs, Szántó Kovács J. u. 1/b. Kapcsolattartó személy neve: Biróné dr. Czeininger Mariann. E-mail: kozbeszerzes@pte.hu Tel.: +36 72501500/22760 Fax: +36 72536345

<p>Az ajánlat vagy részvételi jelentkezés benyújtandó</p> <p><input type="checkbox"/> elektronikusan: (URL)</p> <p><input type="radio"/> a fent említett címre</p> <p>X a következő címre: Pécsi Tudományegyetem, Kancellária, Közbeszerzési Igazgatóság</p> <p>Címe: 7633 Pécs, Szántó Kovács J. u. 1/b. 318-as iroda</p>
<p><input type="checkbox"/> Az elektronikus kommunikáció olyan eszközök és berendezések használatát igényli, amelyek nem általánosan hozzáférhetők. Ezen eszközök és berendezések korlátozás nélkül, teljes körűen, közvetlenül és díjmentesen elérhetők a következő címen: (URL)</p>

I.4) Az ajánlatkérő típusa

<p><input type="radio"/> Minisztérium vagy egyéb nemzeti vagy szövetségi hatóság, valamint regionális vagy helyi részlegeik</p> <p><input type="radio"/> Nemzeti vagy szövetségi iroda/hivatal</p> <p><input type="radio"/> Regionális vagy helyi hatóság</p>	<p><input type="radio"/> Regionális vagy helyi iroda/hivatal</p> <p><input type="radio"/> Közjogi intézmény</p> <p><input type="radio"/> Európai intézmény/ügynökség vagy nemzetközi szervezet</p> <p>X Egyéb típus: központi költségvetési szerv</p>
---	---

I.5) Fő tevékenység

<p><input type="radio"/> Általános közszolgáltatások</p> <p><input type="radio"/> Honvédelem</p> <p><input type="radio"/> Közrend és biztonság</p> <p><input type="radio"/> Környezetvédelem</p> <p><input type="radio"/> Gazdasági és pénzügyek</p> <p>X Egészségügy</p>	<p><input type="radio"/> Lakásszolgáltatás és közösségi rekreáció</p> <p><input type="radio"/> Szociális védelem</p> <p><input type="radio"/> Szabadidő, kultúra és vallás</p> <p>X Oktatás</p> <p><input type="radio"/> Egyéb tevékenység:</p>
---	---

II. szakasz: Tárgy

II.1) A beszerzés mennyisége

<p>II.1.1) Elnevezés: Szolgáltatási keretszerződés a különleges kezelést igénylő (egészségügyi (fertőző), vegyi és egyéb) hulladék szállítására és ártalmatlanítására a PTE részére</p>	<p>Hivatkozási szám: ²</p>
<p>II.1.2) Fő CPV-kód: 90524000-6 Kiegészítő CPV-kód: ^{1,2} [] [] [] []</p>	
<p>II.1.3) A szerződés típusa <input type="radio"/> Építési beruházás <input type="radio"/> Árubeszerzés X Szolgáltatásmegrendelés</p>	
<p>II.1.4) Rövid meghatározás: Szolgáltatási keretszerződés a különleges kezelést igénylő (egészségügyi (fertőző), vegyi és egyéb) hulladék szállítására és ártalmatlanítására a PTE részére legfeljebb nettó 535.440.000 HUF keretösszeg erejéig.</p> <p>Ajánlatkérő szolgáltatási keretszerződést kíván kötni oly módon, hogy a keretösszeg 70 %-ára megrendelési kötelezettséget vállal, ezen megrendelési kötelezettségen túlmenően Ajánlatkérő nem köteles a keretösszeget kimeríteni, illetve a megrendelési kötelezettségen túl a fel nem használt keretösszeget a nyertes ajánlattevő kárként nem érvényesítheti Ajánlatkérővel szemben.</p>	
<p>II.1.5) Becsült teljes érték vagy nagyságrend: ²</p> <p>Érték áfa nélkül: 535.440.000 Pénznem: HUF</p>	

(Keretmegállapodás vagy dinamikus beszerzési rendszer esetében a szerződéseknek a keretmegállapodás vagy dinamikus beszerzési rendszer teljes időtartamára vonatkozó becsült összértéke vagy volumene)

II.1.6) Részekre vonatkozó információk

A beszerzés részekből áll igen nem

Ajánlatok valamennyi részre legfeljebb a következő számú részre nyújthatók be: [] csak egy részre nyújthatók be

Az egy ajánlattevőnek odaítélhető részek maximális száma: []

Az ajánlatkérő fenntartja a jogot arra, hogy a következő részek vagy részcsoportok kombinációjával ítéljen oda szerződéseket:

II.2) Meghatározás ¹

<p>II.2.1) Elnevezés: Szolgáltatási keretszerződés a különleges kezelést igénylő (egészségügyi (fertőző), vegyi és egyéb) hulladék szállítására és ártalmatlanítására a PTE részére</p>	<p>Rész száma:</p>
<p>II.2.2) További CPV-kód(ok): ² Fő CPV-kód: 90524000-6 Kiegészítő CPV-kód: ^{1,2} [] [] []</p>	
<p>II.2.3) A teljesítés helye: NUTS-kód: ¹ HU231 A teljesítés fő helyszíne: Pécs</p>	
<p>II.2.4) A közbeszerzés ismertetése: 5200 tonna / 48 hónap különleges kezelést igénylő (egészségügyi (fertőző), vegyi és egyéb) hulladék szállítása és ártalmatlanítása. A beszerzés tárgyának részletes leírását a közbeszerzési dokumentum III. számú fejezete szerinti műszaki leírás tartalmazza. A Szerződés teljesítése során - többek között - az alábbi jogszabályok szerint kell eljárni: 1/2002. (I. 11.) EüM rendelet, 225/2015 (VIII. 7.) Kormányrendelet, 2012. évi CLXXXV. törvény, 29/2014. (XI. 28.) FM rendelet, 309/2014. (XII. 11.) Korm. rendelet Ajánlatkérő felhívja a figyelmet, hogy a közbeszerzési dokumentumokban megadott mennyiségi adatok 2015. évi felhasználási adatai alapján becsült rendelési mennyiségek, a megadott mennyiségek az ajánlatok összehasonlíthatóságát szolgálják. A számlázás a szerződés hatálya alatt a ténylegesen elszállított hulladék mennyisége alapján történik a nyertes vállalkozó ajánlatában megadott egységárak szerint. Ajánlatkérő adásvételi keretszerződést kíván kötni oly módon, hogy a keretösszeg 70 %-ára megrendelési kötelezettséget vállal, ezen megrendelési kötelezettségen túlmenően Ajánlatkérő nem köteles a keretösszeget kimeríteni, illetve a megrendelési kötelezettségen túl a fel nem használt keretösszeget a nyertes ajánlattevő kárként nem érvényesítheti Ajánlatkérővel szemben. Nyertes ajánlattevő feladata továbbá a veszélyes hulladékok szállításához alkalmazott másodlagos gyűjtődények térítésmentes biztosítása. A jelenleg használt másodlagos gyűjtőeszközök száma 36 darab. A részletes műszaki-szakmai elvárásokat az Ajánlati Dokumentáció részét képező Műszaki leírás tartalmazza.</p>	
<p>II.2.5) Értékelési szempontok X Az alábbiakban megadott szempontok</p> <p>X Minőségi kritérium – Név: / Súlyszám:</p> <p style="padding-left: 40px;">2.: Szállítási gyakoriság a PTE Janus Pannonius Klinikai Tömb (7624 Pécs Ifjúság útja 13.) telephelye tekintetében (min. 3 szállítás munkanapokon/hét max. 5 szállítás munkanapokon/hét) / Súlyszám: 5 ^{1, 2, 20}</p> <p>X Költség kritérium –</p> <p>X Ár – Súlyszám: ²¹95</p> <p><input type="radio"/> Az ár nem az egyetlen odaítélési kritérium, az összes kritérium kizárólag a közbeszerzési dokumentációban került meghatározásra</p>	
<p>II.2.6) Becsült teljes érték vagy nagyságrend: Érték áfa nélkül: 535.440.000 Pénznem: HUF</p> <p>(keretmegállapodások vagy dinamikus beszerzési rendszerek esetében - becsült maximális összérték e tétel teljes időtartamára vonatkozóan)</p>	
<p>II.2.7) A szerződés, a keretmegállapodás vagy a dinamikus beszerzési rendszer időtartama</p>	

<p>Időtartam hónapban: 48 vagy Munkanapokban kifejezett időtartam: [] vagy Kezdés: (nn/hh/éééé) / Befejezés: (nn/hh/éééé) A szerződés meghosszabbítható <input type="radio"/> igen <input checked="" type="radio"/> nem A meghosszabbításra vonatkozó lehetőségek ismertetése:</p>
<p>II.2.9) Az ajánlattételre vagy részvételre felhívandó gazdasági szereplők számának korlátozására vonatkozó információ (nyílt eljárások kivételével) A részvételre jelentkezők tervezett száma: [] vagy Tervezett minimum: [] / Maximális szám: ² [] A jelentkezők számának korlátozására vonatkozó objektív szempontok:</p>
<p>II.2.10) Változatokra vonatkozó információk Elfogadható változatok <input type="radio"/> igen <input checked="" type="radio"/> nem</p>
<p>II.2.11) Opciókra vonatkozó információ Opciók <input type="radio"/> igen <input checked="" type="radio"/> nem Opciók ismertetése:</p>
<p>II.2.12) Információ az elektronikus katalógusokról <input type="checkbox"/> Az ajánlatokat elektronikus katalógus formájában kell benyújtani, vagy azoknak elektronikus katalógust kell tartalmazniuk</p>
<p>II.2.13) Európai uniós alapokra vonatkozó információk A beszerzés európai uniós alapokból finanszírozott projekttel és/vagy programmal kapcsolatos <input type="radio"/> igen <input checked="" type="radio"/> nem Projekt száma vagy hivatkozási száma:</p>
<p>II.2.14) További információ: Ajánlatkérő a Kbt. 75.§ (6) bekezdésére tekintettel tájékoztatja Ajánlattevőket, hogy jelen eljárásban nem alkalmazza a Kbt. 75.§ (2) e) pontját.</p>

III. szakasz: Jogi, gazdasági, pénzügyi és műszaki információk

III.1) Részvételi feltételek

<p>III.1.1) Az ajánlattevő/részvételre jelentkező alkalmassága az adott szakmai tevékenység végzésére, ideértve a szakmai és cégnyilvántartásokba történő bejegyzésre vonatkozó előírásokat is</p> <p>A feltételek felsorolása és rövid ismertetése: A kizáró okok igazolásának módja és folyamata: Az eljárásban nem lehet Ajánlattevő (közös ajánlattevő), alvállalkozó, és nem vehet részt az alkalmasság igazolásában olyan gazdasági szereplő, aki a Kbt. 62. § (1)-(2) bekezdésében meghatározott kizáró okok hatálya alá tartozik. A kizáró okok igazolásának módja tekintetében irányadó: a Kbt. 67. § (1)-(3) bekezdése, a 321/2015. (X.30.) Korm. rendelet 1.§, 3. §-a és a 4. § (1) bekezdése. A kizáró okok fenn nem állását a Kbt. 69. § (4) bekezdés szerinti felhívásra az Ajánlattevőnek (közös ajánlattevőnek) a 321/2015. (X. 30.) Kr. 8-16. §-ában meghatározottak szerint kell igazolnia. A Kbt. 62. § (1) bekezdés k) pont kb) pontja tekintetében az igazolás módja: a Kr. 8. § i) pont ib) alpontjában, valamint a 10. § g) pont gb) alpontjában foglaltak szerint. Ajánlattevőnek (közös ajánlattevőnek) nyilatkoznia kell továbbá a Kbt. 67. § (4) bekezdése alapján, hogy a szerződés teljesítéséhez nem vesz igénybe a Kbt. 62. § (1)-(2) bekezdés szerinti kizáró okok hatálya alá eső alvállalkozót. Az igazolások, nyilatkozatok dátuma nem lehet korábbi keltezésű az Ajánlati felhívás feladásának dátumánál. Ajánlatkérő felhívja a figyelmet arra, hogy csak az adott közbeszerzési eljárásra vonatkozóan tett nyilatkozat, igazolás alkalmas arra, hogy az Ajánlattevő, illetőleg a szerződés teljesítéséhez igénybe vett alvállalkozó nem áll a kizáró okok hatálya alatt. A Kbt. 74. § (1) bekezdése értelmében: Az ajánlatkérőnek ki kell zárnia az eljárásból azt az ajánlattevőt, alvállalkozót vagy az alkalmasság igazolásában részt vevő szervezetet, aki a kizáró okok [62. § (1)-(2) bekezdés] hatálya alá tartozik; illetőleg akinek a részéről a kizáró ok az eljárás során következett be; figyelemmel a Kbt. 64. §-ában foglaltakra. Ajánlattevő ajánlatában a Kbt. 67. § (1) bekezdés alapján köteles az egységes európai közbeszerzési dokumentumban foglalt nyilatkozatát benyújtani. A 321/2015. (X.30.) Korm. rendelet 13. §-a alapján folyamatban lévő változásbejegyzési eljárás esetében az ajánlattevő vagy részvételre jelentkező, az ajánlatához, illetve a részvételi jelentkezéshez köteles csatolni a cégbírósághoz benyújtott változásbejegyzési kérelmet és az annak érkezéséről a cégbíróság által megküldött igazolást. Amennyiben az Ajánlattevő tekintetében nincs folyamatban változásbejegyzési eljárás, úgy erre vonatkozó nemleges nyilatkozat benyújtása szükséges.</p>

III.1.2) Gazdasági és pénzügyi alkalmasság

A közbeszerzési dokumentációban megadott kiválasztási szempontok

A kiválasztási szempontok felsorolása és rövid ismertetése:

P/1) A Kbt. 65. § (1) bekezdés a) pontja és a közbeszerzési eljárásokban az alkalmasság és a kizáró okok igazolásának, valamint a közbeszerzési műszaki leírás meghatározásának módjáról szóló 321/2015. (X.30.) Korm. rendelet (továbbiakban: Kr.) 1. § (1) bekezdésének és a 19. § (1) bekezdésének c) pontja alapján:

Ajánlattevő (közös Ajánlattevő) igazolja gazdasági-pénzügyi alkalmasságát az ajánlati felhívás feladásának időpontját (az ajánlati felhívás VI.5. pontjában meghatározott időpont) megelőző három mérlegfordulónappal lezárt üzleti évre vonatkozó különleges kezelést igénylő (egészségügyi (fertőző), vegyi és egyéb) hulladék szállításából és ártalmatlanításából származó nettó árbevételéről szóló nyilatkozattal, attól függően, hogy ajánlattevő mikor jött létre, illetve mikor kezdte meg tevékenységét, ha ezek az adatok rendelkezésre állnak.

Ha az Ajánlattevő (közös Ajánlattevő) ezzel az irattal azért nem rendelkezik, mert olyan jogi formában működik, amely tekintetében az árbevételről szóló nyilatkozat benyújtása nem lehetséges, az e ponttal kapcsolatban előírt alkalmassági követelmény és igazolási mód helyett bármely, az Ajánlatkérő által megfelelőnek tekintett egyéb nyilatkozattal vagy dokumentummal igazolhatja pénzügyi és gazdasági alkalmasságát. Az érintett Ajánlattevő (közös Ajánlattevő) kiegészítő tájékoztatás kérése során köteles alátámasztani, hogy olyan jogi formában működik, amely tekintetében az árbevételről szóló nyilatkozat benyújtása nem lehetséges és tájékoztatást kérni az e pontokkal kapcsolatban előírt alkalmassági követelmény és igazolási mód helyett az alkalmasság igazolásának Ajánlatkérő által elfogadott módjáról.

Az alkalmasság igazolása tekintetében irányadók a Kbt. 65. § (5)-(8) bekezdései, a Kbt. 67. § (1) bekezdése, a Kr. 2. § (1) bekezdés c) pontjában és az (5) bekezdésében előírtak, valamint a Kr. 19. § (1) bekezdés c) pontjában és a Kr. 19. § (3) és (7) bekezdésében foglaltak.

A gazdasági-pénzügyi alkalmasság esetén a kapacitásra támaszkodás igazolására a Kbt. 65. § (7)-(8) bekezdése alapján kerülhet sor figyelembe véve a Ptk. 6:419 §-ban foglaltakat.

Ajánlatkérő a Kr. 2. § (5) bekezdésében foglaltak alapján tájékoztatja az Ajánlattevőket, hogy az egységes európai közbeszerzési dokumentum formanyomtatványában megjelölten az alkalmassági követelmények előzetes igazolására elfogadja az érintett gazdasági szereplő egyszerű nyilatkozatát (IV. rész: ALFA), azaz az alkalmassági követelményekre vonatkozó részt nem kell a formanyomtatványban kitölteni.

A Kbt. 69. § (4) bekezdés szerinti felhívásra az alkalmasság igazolása a Kr. 19. § (1) bekezdés c) pontja szerint történik.

A Kbt. 47. § (2) bekezdése alapján a dokumentumok egyszerű másolatban is benyújthatók!

Az alkalmasság minimumkövetelménye(i): ²

Alkalmatlan az ajánlattevő a P1) alkalmassági szempontból, ha az ajánlati felhívás feladásának időpontját (az ajánlati felhívás VI.5. pontjában meghatározott időpont) megelőző három mérlegfordulónappal lezárt üzleti évben a közbeszerzés tárgyából (különleges kezelést igénylő (egészségügyi (fertőző), vegyi és egyéb) hulladék szállításából és ártalmatlanításából) származó – általános forgalmi adó nélkül számított - árbevétele mindösszesen nem éri el a 280.000.000,- forintot.

Az előírt alkalmassági követelménynek ajánlattevő (közös ajánlattevő) a Kbt. 65.§ (6)-(7) bekezdésében foglaltak szerint is megfelelni. Azon követelményeknek, amelyek értelemszerűen kizárólag egyenként vonatkoztathatóak a gazdasági szereplőkre, az együttes megfelelés lehetősége értelmében elegendő, ha közülük egy felel meg az adott alkalmassági feltételnek.

III.1.3) Műszaki, illetve szakmai alkalmasság

A közbeszerzési dokumentációban megadott kiválasztási szempontok

A kiválasztási szempontok felsorolása és rövid ismertetése:

M1) A 321/2015. (X. 30.) Korm. rendelet 21. § (3) bekezdés a) pontja alapján az ajánlattevő műszaki, illetőleg szakmai alkalmassága igazolható az ajánlati felhívás feladásától visszafelé számított három év (36 hónap) legjelentősebb, közbeszerzés tárgya szerinti (különleges kezelést igénylő (egészségügyi (fertőző), vegyi és egyéb) hulladék szállításából és ártalmatlanításából származó) referenciáinak bemutatásával (ismertetésével), megjelölve az ellenszolgáltatás nettó összegét, a teljesítés helyét, idejét (év/hónap/nap bontásban), a szerződést kötő másik felet, a szerződés tárgyát (olyan részletességgel, hogy abból az előírt alkalmassági minimumkövetelménynek való megfelelés kétséget kizáróan megállapítható legyen), továbbá nyilatkozni kell arról, hogy a teljesítés az előírásoknak és a szerződésnek megfelelően történt-e. A referenciákat a szerződést kötő másik fél által kiadott vagy aláírt igazolással vagy - amennyiben a szerződést kötő másik fél nem a Kbt. 5. § (1) bekezdés a)-c) és e) pontja szerinti szervezet, illetve nem magyarországi szervezetek esetében nem olyan szervezet, amely a 2014/24/EU európai parlamenti és tanácsi irányelv alapján ajánlatkérőnek minősül - az ajánlattevő, illetve az alkalmasság igazolásában részt vevő más szervezet nyilatkozatával, vagy a szerződést kötő másik fél által adott, előbbiek szerinti tartalmú igazolással is kell igazolni [321/2015. (X. 30.) Korm. rendelet 22. § (1) és (2) bekezdés]. Ajánlatkérő felhívja a figyelmet a 321/2015. (X.30.) Korm. rendelet 22.§ (5) bekezdésében, és 24.§-ában foglaltakra.

M2) A 321/2015. (X. 30.) Korm. rendelet 21. § (3) bekezdés b) pontja alapján a teljesítésbe bevonni kívánt szakemberek - különösen a minőség-ellenőrzésért felelős személy - bemutatása az alábbiak szerint: A szakember képzettségének ismertetése, a megkívánt szakmai tapasztalatot igazoló, az adott szakember által aláírt szakmai önéletrajz, valamint a képzettséget igazoló okirat(ok) egyszerű másolat(i) példányának csatolásával. (A szakmai tapasztalat igazolására az aláírt szakmai önéletrajz szolgál.) A szakmai önéletrajz részletesen - dátumokkal (év/hó) - térjen ki a szakember által végzett szakmai gyakorlatra. A

szakembernek nyilatkoznia kell arról, hogy az ajánlattevő nyertessége esetén a szerződés teljesítésében személyesen részt vesz.

Az alkalmasság igazolására a Kbt. 65.§-ban foglaltak is irányadók. Ajánlatkérő a Kr. 2. § (5) bekezdésében foglaltak alapján tájékoztatja az Ajánlattevőket, hogy az egységes európai közbeszerzési dokumentum formanyomtatványában megjelölten az alkalmassági követelmények előzetes igazolására elfogadja az érintett gazdasági szereplő egyszerű nyilatkozatát (IV. rész: α), azaz az alkalmassági követelményekre vonatkozó részt nem kell a formanyomtatványban kitölteni.

Az alkalmasság minimumkövetelménye(i): ²

M1) Alkalmatlan az ajánlattevő, ha nem rendelkezik az ajánlati felhívás feladásától visszafelé számított 36 hónapban egy vagy több szolgáltatásnyújtást igazoló referenciával, amely/ek legalább összesen 2500 tonna mennyiségű(különleges kezelést igénylő (egészségügyi (fertőző), vegyi és egyéb) hulladék szállítására és ártalmatlanítására vonatkozik/nak, és igazolja/ák, hogy a szerződés teljesítése az előírásoknak és a szerződésnek megfelelően történt, továbbá a referencia/ák ellenértéke eléri az összesen nettó 280.000.000,- forintot.

M2) Alkalmatlan az ajánlattevő, ha nem rendelkezik legalább 1 fő olyan szakemberrel, aki ADR (veszélyes áruk szállítása) vizsgával és veszélyes hulladék szállítására vonatkozóan legalább 12 hónapos szakmai gyakorlattal rendelkezik.

Az előírt alkalmassági követelménynek ajánlattevő (közös ajánlattevő) a Kbt. 65.§ (6)-(7) bekezdésében foglaltak szerint is megfelelehet.

III.1.5) Fenntartott szerződésekre vonatkozó információk ²

A szerződés védett műhelyek és olyan gazdasági szereplők számára fenntartott, amelyek célja a fogyatékkal élő vagy hátrányos helyzetű személyek társadalmi és szakmai integrációja

A szerződés teljesítése védettmunkahely-teremtési programok keretében történik

III.2) A szerződéssel kapcsolatos feltételek ²

III.2.1) Meghatározott szakmára (képzettségre) vonatkozó információk (csak szolgáltatási szerződések esetében)

A szolgáltatás teljesítése egy meghatározott szakmához (képzettséghez) van kötve
A vonatkozó törvényi, rendeleti vagy közigazgatási rendelkezésre történő hivatkozás:

III.2.2) A szerződés teljesítésével kapcsolatos feltételek:

Késedelmi kötbér: alapja az esetileg késedelmesen elszállított hulladék szállítási és ártalmatlanítási díja, mértéke: kötbéralap 1%-a/naptárnap, max 10 naptárnapra jutó összeg. Kés. kötbér fiz akkor is, ha a hulladék elszállítással egyszerre nem bizt. cserekonténert, mértéke: 50.000,- Ft/naptárnap, max 500.000,-Ft.

Meghiúsulási kötbér: ha a késedelem eléri a 10 naptárnapot, a Megbízó az adott szállítást megghiúsultnak tekinti. Ha a szállítás teljesítése olyan okból, amelyért a Szolgáltató felelős, megghiúsul megh. kötbért köteles fizetni. Mértéke 1.000.000,-Ft. Megh. kötbér fiz.re köteles akkor is, ha a cserekonténer átadásal 10 naptárnapot meghaladóan késik.

Figyelemmel:Ptk. 6:187. § (1)–(3).

Kbt. 135. § (1), (5)-(6) szerint igazolt teljesítést követően havonta kiállított számla a Ptk. 6:130. § (1), (2) szerint 30 naptári napon belül átutalással , . Figyelemmel: Art. 36/A § és Áht.. Előleg nincs. Késedelmi kamat: Ptk. 6:155. § (1). Részletesen: közbesz. dok.ban.

III.2.3) A szerződés teljesítésében közreműködő személyekkel kapcsolatos információ

Az ajánlattevőknek közölniük kell a szerződés teljesítésében közreműködő személyek nevét és szakképzettségét

IV. szakasz: Eljárás

IV.1) Meghatározás

IV.1.1) Az eljárás fajtája

Nyílt eljárás

Gyorsított eljárás

<p>Indokolás:</p> <p><input type="radio"/> Meghívásos eljárás</p> <p><input type="checkbox"/> Gyorsított eljárás</p> <p>Indokolás:</p> <p><input type="radio"/> Tárgyalásos eljárás</p> <p><input type="checkbox"/> Gyorsított eljárás</p> <p>Indokolás:</p> <p><input type="radio"/> Versenypárbeszéd</p> <p><input type="radio"/> Innovációs partnerség</p>
<p>IV.1.3) Keretmegállapodásra vagy dinamikus beszerzési rendszerre vonatkozó információk</p> <p><input type="checkbox"/> A hirdetmény keretmegállapodás megkötésére irányul</p> <p><input type="radio"/> Keretmegállapodás egy ajánlattevővel</p> <p><input type="radio"/> Keretmegállapodás több ajánlattevővel</p> <p>A keretmegállapodás résztvevőinek tervezett maximális létszáma: ² []</p> <p><input type="checkbox"/> A hirdetmény dinamikus beszerzési rendszer létrehozására irányul</p> <p><input type="checkbox"/> A dinamikus beszerzési rendszert további beszerzők is alkalmazhatják</p> <p>Keretmegállapodás esetében – a négy évet meghaladó időtartam indoklása:</p>
<p>IV.1.4) A megoldások, illetve ajánlatok számának a tárgyalásos eljárás vagy a versenypárbeszéd során történő csökkentésére irányuló információ</p> <p><input type="checkbox"/> Igénybe vettek többfordulós eljárást annak érdekében, hogy fokozatosan csökkentsék a megvitatandó megoldások, illetve a megtárgyalandó ajánlatok számát</p>
<p>IV.1.5) Információ a tárgyalásról (kizárólag tárgyalásos eljárás esetében)</p> <p>Az ajánlatkérő fenntartja a jogot arra, hogy a szerződést az eredeti ajánlat alapján, tárgyalások lefolytatása nélkül ítélje oda.</p>
<p>IV.1.6) Elektronikus árlejtésre vonatkozó információk</p> <p><input type="checkbox"/> Elektronikus árlejtést fognak alkalmazni</p> <p>További információk az elektronikus árlejtésről:</p>
<p>IV.1.8) A közbeszerzési megállapodásra (GPA) vonatkozó információk</p> <p>A szerződés a közbeszerzési megállapodás (GPA) hatálya alá tartozik <input checked="" type="radio"/> igen <input type="radio"/> nem</p>

IV.2) Adminisztratív információk

<p>IV.2.1) Az adott eljárásra vonatkozó korábbi közzététel ²</p> <p>A hirdetmény száma a Hivatalos Lapban: [][][][]/S [][][]-[][][][][][][][][]</p> <p>(Az alábbiak közül: Előzetes tájékoztató; Felhasználói oldalon közzétett hirdetmény)</p>
<p>IV.2.2) Ajánlatok vagy részvételi kérelmek benyújtásának határideje</p> <p>Dátum: 01.03.2017. Helyi idő: 14:00 óra</p>
<p>IV.2.3) Az ajánlattételi vagy részvételi felhívás kiválasztott jelentkezők részére történő megküldésének becsült dátuma ⁴</p> <p>Dátum: (nn/hh/éééé)</p>
<p>IV.2.4) Azok a nyelvek, amelyeken az ajánlatok vagy részvételi jelentkezések benyújthatók: HU ¹</p>
<p>IV.2.6) Az ajánlati kötöttség minimális időtartama</p>

Az ajánlati kötöttség végső dátuma: (nn/hh/éééé)

vagy Az időtartam hónapban: 2 (az ajánlattételi határidő lejártától számítva)

IV.2.7) Az ajánlatok felbontásának feltételei

Dátum: 01.03.2017. Helyi idő: 14:00 óra Hely: Pécsi Tudományegyetem, Kancellária, Közbeszerzési Igazgatóság: 7633 Pécs, Szántó Kovács János u. 1/b, 321. sz. tárgyaló

Információk a jogosultakról és a bontási eljárásról: Az ajánlatok felbontásánál a Kbt. 68. § (3) bekezdése alapján csak az ajánlatkérő, az ajánlattevők, valamint az általuk meghívott személyek, továbbá - a közbeszerzéshez támogatásban részesülő ajánlatkérő esetében - a külön jogszabályban meghatározott szervek képviselői és személyek lehetnek jelen. A bontási eljárás a Kbt. 68. § rendelkezései szerint történik.

VI. szakasz: Kiegészítő információk

VI.1) A közbeszerzés ismétlődő jellegére vonatkozó információk

A közbeszerzés ismétlődő jellegű igen nem

A további hirdetések közzétételének tervezett ideje: ²

VI.2) Információ az elektronikus munkafolyamatokról

- A megrendelés elektronikus úton történik
- Elektronikusan benyújtott számlákat elfogadnak
- A fizetés elektronikus úton történik

VI.3) További információk: ²

1 A közbeszerzési dokumentumok (KD) elérése Kbt. 57. § (2) szerint, mely az eljárásban való részvétel feltétele. A KD másra át nem ruházható, közzé nem tehető, közös ajánlattétel esetén elegendő, ha egyik ajánlattevő eléri. Elérhető: www.pte.hu regisztráció: a kozbeszerzes@pte.hu címre, vagy faxon a +36 72536345 számon.

2 Ajánlati biztosíték, helyszíni bejárás, konzultáció nincs.

3 Kiegészítő tájékoztatás: Kbt. 56. § (1)–(6) és KD szerint.

4 Minősített ajánlattevők: A 321/2015. (X.30.) Korm. rend. 30. § (3)-(4) alapján. III.1.2. és III.1.3.) minden rendelkezése tekintetében a minősített ajánlattevőknél szigorúbb követelményeket állapított meg.

5 Nyilatkozatok: Ajánlattevőnek, (közös ajánlattevőnek) az ajánlatában be kell nyújtania:

- Kbt. 66. § (2), (4), (6)., Kbt. 67. § (1), (3), (4). szerinti nyilatkozatokat a KD-ban meghat. tartalommal, nemleges tartalmú nyilatkozatokat is!

- Kbt. 66. § (5) szerinti felolvasólapot;

- a kieg. táj.ók figyelembe vételére, az idegen nyelvű dokumentumokról készített magyar nyelvű fordítások tartalmának hitelességére von. nyilatkozatot;

- árazatlan költségvetést.

Ajánlatot 1 eredeti papír alapú példányban és 2 elektronikus példányban kell benyújtani. Nyilatkozat, hogy az elektronikus példányok a papír alapú példánnyal megegyeznek; eltérés esetén a papír alapú az irányadó.

6 Értékelési szempontok: Legjobb ár-érték arány, adható pontszám: 1-10. A módszer:értékarányosítás, ismertetését a KD tart.

7 Dok.ok: A Kbt. 47. § (2) irányadó. A Kbt. 66. § (2). szerinti nyilatkozatot eredeti vagy hiteles másolati formában kell benyújtani.

8 Az ajánlatban valamennyi dokumentumot magyar nyelven kell benyújtani. Az ajánlatkérő ajánlattevő általi felelős magyar fordítást elfogad. A fordítás tartalmának helyességéért ajánlattevő felel. Ajánlatkérő kizárólag a fordítás szövegét vizsgálja. Az ajánlatkérő elfogadja az eredetileg 2 nyelven készült dok.okat is.

9 Hiánypótlás (HP): Kbt. 71. § szerint, Ajánlatkérő felhívja a figyelmet, hogy a Kbt. 71. § (6) alapján nem rendel el újabb HP-t, ha a HP-val az ajánlattevő az ajánlatban korábban nem szereplő gazd.i szereplőt vont be az eljárásba, és e gazd.i szereplőre tekintettel lenne szükséges az újabb HP.

10 Nemzeti elbánás: A Kbt. 2. § (5)

11 Irányadó jog: Kbt..

<p>12 További információk: KD.</p> <p>13 Az ajánlatkérő a Kbt. 35. § (8) - (9) alapján a nyertes ajánlattevőknek nem teszi lehetővé gazd. szervezet alapítását.</p> <p>14 Ajánlattevőnek a szerződéskötés időpontjára érvényes felelősségbiztosítással kell rendelkeznie.</p> <p>15 Ajánlatkérő megvizsgálta a részajánlat tétel lehetőségét és azt nem tartja gazdaságilag ésszerűnek.</p> <p>16 Kbt.73.§(4)-(5) alapján Ajánlattevő tájékozódjon a környezetvédelmi, szociális és munkajogi követelményekről.</p> <p>17 A különböző devizák forintra történő átszámításánál az eljárást megindító felhívás feladásának napján érvényes MB devizaárfolyamokat kell alkalmazni, referenciáknál a teljesítés időpontjában érvényes devizaárfolyam irányadó. Az ajánlatban nem Ft-ban megadott összegeknél az átszámítást tartalmazó iratot a kérdéses ok mögé kell csatolni.</p> <p>18 Nyertes Ajánlattevő a szerződés teljesítésének teljes időtartama alatt tulajdonosi szerkezetét megismerhetővé teszi; Ajánlatkérőt a Kbt. 143.§(2)-(3) szerinti ügyletekről haladéktalanul értesíti.</p> <p>19 Ajánlattevő ajánlatában köteles benyújtani az ajánlatkérő által kiadott árazatlan költségvetést a megajánlott nettó egységekkel beárazva. Ajánlatkérő felhívja a figyelmet, hogy a Felolvasólapon a „Nettó ajánlati ár” részben az árazatlan költségvetés szerinti „Mindösszesen nettó ajánlati ár (Ft)” összegét kell feltüntetni egy évre vonatkozóan.</p> <p>Ajánlatkérő az egyes hulladéktípusok esetében a nettó szállítási és ártalmatlanítási egység árat a KD-ban maximálta! Az ott szereplő egységáraknál magasabb nettó egységár árazott költségvetésben való feltüntetése esetén az ajánlat érvénytelen: Kbt. 73.§ (1) e)</p> <p>20Felelős akkreditált közbeszerzési szaktanácsadó: Biróné dr. Czeininger Mariann 00051, dr. Teszlerné dr. Csécsei Henrietta 00448</p>

VI.4) Jogorvoslati eljárás

VI.4.1) A jogorvoslati eljárást lebonyolító szerv		
Hivatalos név: Közbeszerzési Hatóság Közbeszerzési Döntőbizottság		
Postai cím: Riadó u. 5.		
Város: Budapest	Postai irányítószám: 1026	Ország: Magyarország
E-mail: dontobizottsag@kt.hu		Telefon: +36 18828594
Internetcím: (URL)		Fax: +36 18828593
VI.4.2) A békéltetési eljárást lebonyolító szerv ²		
Hivatalos név:		
Postai cím:		
Város:	Postai irányítószám:	Ország:
E-mail:		Telefon:
Internetcím: (URL)		Fax:
VI.4.3) Jogorvoslati kérelmek benyújtása		
A jogorvoslati kérelmek benyújtásának határidejére vonatkozó pontos információ: A Kbt. 148. § szerint.		
VI.4.4) A jogorvoslati kérelmek benyújtására vonatkozó információ a következő szervtől szerezhető be ²		
Hivatalos név: Közbeszerzési Hatóság Közbeszerzési Döntőbizottság		
Postai cím: Riadó u. 5.		
Város: Budapest	Postai irányítószám: 1026	Ország: Magyarország
E-mail: dontobizottsag@kt.hu		Telefon: +36 18828594

Internetcím: (URL)	Fax: +36 18828593
--------------------	-------------------

VI.5) E hirdetés feladásának dátuma: [23/01/2017](#)

Az európai uniós és más alkalmazandó jog előírásainak történő megfelelés biztosítása az ajánlatkérő felelősége.

- 1 *szükség szerinti számban ismételje meg*
- 2 *adott esetben*
- 4 *ha az információ ismert*
- 20 *a súlyszám helyett a jelentőség is megadható*
- 21 *a súlyszám helyett a jelentőség is megadható; ha az ár az egyetlen bírálati szempont, akkor a súlyszámot nem alkalmazzák*

ÚTMUTATÓ AZ AJÁNLATTEVŐK RÉSZÉRE

1. **Az ajánlattételi határidő, mely azonos az ajánlatok felbontásának időpontjával:**
2017. március 1. időpont: 14:00 óra

Az ajánlatok benyújtásának címe:

Pécsi Tudományegyetem, Kancellária, Közbeszerzési Igazgatóság: 7633 Pécs, Szántó Kovács János u. 1/b, 318. iroda

Az ajánlatok – személyesen történő beadás esetén – munkanapokon 9:00 – 16:00 óráig, pénteken 9:00 – 13:30 óráig adhatók le, az ajánlattételi határidő lejárt napján 8:00 órától az ajánlattételi határidő lejártáig. Az ajánlat személyes benyújtása esetén nem szükséges előzetes egyeztetés. Ajánlatkérő az ajánlat átvételéről átvételi elismervényt ad. Postai úton történő benyújtás esetén az ajánlatnak az ajánlattételi határidő lejártáig (**2017. március 1. időpont: 14:00 óra**) a Pécsi Tudományegyetem, Kancellária, Közbeszerzési Igazgatóság: 7633 Pécs, Szántó Kovács János u. 1/b, 318. iroda címre be kell érkeznie, az ezzel kapcsolatos kockázatot Ajánlattevő (közös ajánlattevő) viseli. Az ajánlattételi határidő lejárt után benyújtott ajánlatra a Kbt. 68. § (6) bekezdésben leírtak az irányadók.

Ajánlatkérő – figyelemmel a Kbt. 68. § (1) bekezdésében foglaltakra – felhívja Ajánlattevők figyelmét, hogy az ajánlatok benyújtásának helye nem azonos az ajánlatok felbontásának helyszínével!

2. **Az ajánlatok felbontásának helye:**
Pécsi Tudományegyetem, Kancellária, Közbeszerzési Igazgatóság: 7633 Pécs, Szántó Kovács János u. 1/b, 321. sz. tárgyaló
3. **Az eljárás eredményét tartalmazó Összegezés megküldésének tervezett időpontja:**
2017. április 14.
4. **A közbeszerzési dokumentumokhoz való hozzáférés feltételei:**
Ajánlatkérő a közbeszerzési dokumentumokat teljes terjedelmében elektronikusan, térítésmentesen a http://pte.hu/2017_evi_kozbeszerzesi_dokumentumok honlapon közvetlenül hozzáférhetővé teszi az Ajánlattevők részére a Kbt. 39. § (1) bekezdése és a Kbt. 57. § (1) bekezdése alapján.
A Kbt. 57. (2) bekezdése alapján Ajánlatkérő előírja, hogy az ajánlattételi határidő lejártáig a közbeszerzési dokumentumokat ajánlatonként legalább egy Ajánlattevőnek, vagy az ajánlatban megnevezett alvállalkozónak elektronikus úton el kell érnie.

A hiánytalanul kitöltött Regisztrációs Adatlapot Ajánlattevő a közbeszerzési dokumentumok honlapról történő letöltését követően **küldje meg Ajánlatkérő részére a kozbeszerzes@pte.hu címre, vagy faxon a +36 72536345-es számra.**

Bármilyen eltérés esetén a +36 72536345-es faxszámra megküldött dokumentum tartalma az irányadó!A Regisztrációs Adatlap megküldése Ajánlatkérő részére az ajánlattétel feltétele. Ajánlatkérő a Regisztrációs Adatlap a kozbeszerzes@pte.hu címre, illetőleg a +36 72536345-es fax számra történő beérkezéséről visszaigazolást küld a Regisztrációs Adatlapon megjelölt kapcsolattartó részére. A Regisztrációs Adatlap megküldésének elmaradásából származó esetleges hátrányos következményekért minden felelősség az Ajánlattevőt terheli!

ALAPVETŐ INFORMÁCIÓK

1. Pénzforrások, szerződéskötési engedély:

Az Ajánlatkérő kijelenti, hogy a közbeszerzési dokumentumok szerinti szerződés megkötésére vonatkozó jogosultsággal rendelkezik; a beszerzés finanszírozásához szükséges (HUF) fedezet rendelkezésre állását biztosítja.

2. Az ajánlattétel költségei:

Az ajánlat elkészítésével és benyújtásával kapcsolatban felmerülő összes költséget (HUF) az Ajánlattevőnek kell viselnie. Az Ajánlatkérő semmilyen módon nem tehető felelőssé vagy kötelezetté ezekkel a költségekkel kapcsolatban, az eljárás lefolytatásának eredményétől függetlenül.

3. Közbeszerzési Dokumentáció:

3.1. A közbeszerzési dokumentumokban bekért információk benyújtásáért az Ajánlattevő felel, nem kielégítő információk következménye az ajánlat érvénytelenné nyilvánítása lehet, hamis adatok esetén az Ajánlattevő kizárására kerül sor.

3.2. Az ajánlatot javasoljuk a közbeszerzési dokumentumok V. fejezet, AD. 1. sz. mellékletében meghatározott sorrendben összeállítani.

4. Kiegészítő tájékoztatás:

Bármely gazdasági szereplő – a megfelelő ajánlattétel érdekében – a közbeszerzési dokumentumokban foglaltakkal kapcsolatban írásban – a kozbeszerzes@pte.hu címen , vagy faxon a +36 72536345-es számon – kiegészítő (értelmező) tájékoztatást kérhet az Ajánlatkérőtől. Bármilyen eltérés esetén a +36 72536345-es faxszámra megküldött dokumentum tartalma az irányadó!A kiegészítő tájékoztatást az ajánlattételi határidő lejárta előtt legkésőbb 6 nappal kell megadni a Kbt. 56. §. (2) bekezdés alapján.

Ha a tájékoztatást az Ajánlatkérő nem tudja a Kbt. 56.§ (2) bekezdés szerinti határidőben megadni, vagy a kiegészítő tájékoztatással egyidejűleg a közbeszerzési dokumentumokat módosítja, Ajánlatkérő köteles meghosszabbítani az ajánlattételi határidőt.

A Kbt. 56. § (3) bekezdése alapján, ha a kiegészítő tájékoztatás iránti kérelmet a Kbt. 56.§ (2) bekezdésben foglalt válaszadási határidőt megelőző negyedik napnál később nyújtották be, a kiegészítő tájékoztatást az ajánlatkérőnek nem kötelező megadnia.

5. Az ajánlat elkészítése, pénzneme:

Az ajánlattétel nyelve: magyar (HU). Az ajánlathoz és az eljáráshoz kapcsolódó összes levelezést és egyéb anyagokat magyar nyelven kell elkészíteni. A becsatolt idegen nyelvű dokumentumok magyar nyelvű felelős fordításait az ajánlatnak tartalmaznia kell. Ajánlatkérő nem írja elő hitelesített fordítás csatolását. Elegendő az aláírásra jogosult nyilatkozata arról, hogy a fordítás megegyezik az eredeti dokumentumban foglaltakkal.

Az ajánlat pénzneme: Magyar forint (HUF). A különböző devizák forintra történő átszámításával összefüggésben az eljárást megindító felhívás feladásának napján érvényes Magyar Nemzeti Bank által meghatározott devizaárfolyamokat kell alkalmazni, referenciák tekintetében a teljesítés időpontjában érvényes devizaárfolyam az irányadó. Az ajánlatban szereplő, nem magyar forintban megadott összegek tekintetében az átszámítást tartalmazó iratot közvetlenül a kérdéses dokumentum mögé kell csatolni.

6. Az ajánlatok benyújtása, lezárása és jelölése:

6.1. Az Ajánlattevőknek az ajánlat eredeti papíralapú, valamint 2 db elektronikus példányát egy borítékban kell lezárniuk, a borítékot megfelelő jelzéssel ellátva: „eredeti”, és „**Határidő előtt nem felbontandó**”.

6.2. **A borítékot**

a.) **az alábbi címre kell címezni:**

Pécsi Tudományegyetem, Kancellária, Közbeszerzési Igazgatóság, Közbeszerzési Főosztály.

7633 Pécs, Szántó Kovács János u. 1/b. III. emelet 318. iroda

A borítékon fel kell tüntetni az eljárás megnevezését:

„Szolgáltatási keretszerződés a különleges kezelést igénylő (egészségügyi (fertőző), vegyi és egyéb) hulladék szállítására és ártalmatlanítására a PTE részére ”

AJÁNLAT

„Ajánlattételi határidő (2017. március 1., 14:00 óra) előtt nem bontható fel!”

b.) a borítékon fel kell tüntetni az **Ajánlattevő nevét és címét.**

6.3. Amennyiben a boríték nincs lezárva és megfelelő jelöléssel ellátva, az Ajánlatkérő nem vállal felelősséget az ajánlat elirányításáért vagy idő előtti felnyitásáért.

6.4. Az Ajánlattevőnek (közös ajánlattevőnek) az ajánlatot 2 példányban elektronikus formában (CD vagy DVD) is be kell nyújtania (jelszó nélkül olvasható, de nem módosítható .pdf – vagy azzal egyenértékű kiterjesztésű – file-ban).

A fentiekkel összefüggésben az Ajánlattevőnek (közös ajánlattevőnek) cégszerűen nyilatkoznia kell, hogy az ajánlat elektronikus formában benyújtott példányai a papír alapú (eredeti) példánnyal megegyeznek és jelszó nélkül olvasható, de nem módosítható .pdf – vagy azzal egyenértékű kiterjesztésű – fájlok.

Amennyiben az egyes példányok között eltérés van az eredeti papíralapú példány az irányadó.

6.5. A Kbt. 66. § (1) bekezdése, valamint a 68. § (2) bekezdése alapján – a tárgybani közbeszerzési eljárásban – a nem elektronikusan beadott ajánlat formai követelményei a következők:

- a) Az ajánlat eredeti példányát zsinórral, lapozhatóan össze kell fűzni, a csomót matricával az ajánlat első vagy hátsó lapjához rögzíteni, a matricát le kell bélyegezni, vagy az ajánlattevő részéről erre jogosultnak alá kell írni, úgy hogy a bélyegző, illetőleg az aláírás legalább egy része a matricán legyen;
- b) Az ajánlat oldalszámozása eggyel kezdődjön és oldalanként növekedjen. Elegendő a szöveget vagy számokat, vagy képet tartalmazó oldalakat számozni, az üres oldalakat nem kell, de lehet. A címlapot és hátlapot (ha vannak) nem kell, de lehet számozni. Az ajánlatkérő az ettől kismértékben eltérő számozást (pl. egyes oldalaknál a /A, /B oldalszám) is elfogadja, ha a tartalomjegyzékben az egyes iratok helye egyértelműen azonosítható. Az ajánlatkérő a kismértékben hiányos számozást kiegészítheti, ha ez az ajánlatban való tájékozódása, illetve az ajánlatra való hivatkozása érdekében szükséges;
- c) Az ajánlatnak az elején tartalomjegyzéket kell tartalmaznia, mely alapján az ajánlatban szereplő dokumentumok oldalszám alapján megtalálhatóak;
- d) Az ajánlatban lévő, minden – az ajánlattevő vagy a Kbt. 65. §. (7) bekezdés szerinti szervezet által készített – dokumentumot (nyilatkozatot) a végén alá kell írnia az adott gazdálkodó szervezetnél erre jogosult(ak)nak vagy olyan személynek, vagy személyeknek aki(k) erre a jogosult személy(ek)től írásos felhatalmazást kaptak.
- e) Az ajánlat minden olyan oldalát, amelyen – az ajánlat beadása előtt – módosítást hajtottak végre, az adott dokumentumot aláíró személynek vagy személyeknek a módosításnál is kézjeggyel kell ellátni.

7. Késedelmes ajánlatok:

Ajánlatkérő minden olyan ajánlatot, melyet az általa előírt benyújtási határidőn túl kap meg, érvénytelennek nyilvánít, és a közbeszerzési törvényben foglaltak alapján megőrzi.

8. A szerződés teljesítésével kapcsolatos feltételek:

8.1. Fő finanszírozási és fizetési feltételek:

Ajánlatkérő előleget nem fizet. Az ajánlattétel, a szerződés, a kifizetés és az elszámolás pénzneme magyar forint (HUF). A kifizetés - az adózás rendjéről szóló 2003. évi XCII. törvény 36/A. §-ában foglalt rendelkezések figyelembe vételével; a Polgári Törvénykönyv (a továbbiakban: Ptk.) 6:130. § (1)-(2) bekezdése szerint – a számla ajánlatkérőként szerződő fél általi kézhezvételének napját követő 30 napos határidőre – átutalással (adott esetben) havonta történik, a Kbt. 135. § (1), valamint (5)-(6) bekezdéseiben, továbbá a Ptk. 6:155. §-ában foglaltakra figyelemmel.

A részletes fizetési feltételeket a keretszerződés tervezet 3-5. pontjai tartalmazzák.

8.2. A szerződést biztosító mellékkötelezettségek:

Késedelmi kötbér: alapja az esetileg késedelmesen elszállított Hulladék szállítási és ártalmatlanítási díja, mértéke a kötbéralap 1%-a / naptári nap, de maximum 10 naptári napnak megfelelő összeg.

A Szolgáltató késedelmi kötbér fizetésére köteles abban az esetben is, ha a Hulladék elszállításával egyidejűleg nem biztosít cserekonténert a Megbízó részére.

A késedelmi kötbér mértéke, ha a Hulladék elszállításával egyidejűleg nem biztosít cserekonténert 50.000,- Forint / naptári nap, de maximum 500.000,- Forint.

Meghiúsulási kötbér: amennyiben a Szolgáltató késedelme eléri 10 naptári napot, a Megbízó jogosult az adott szállítást megghiúsultnak tekinteni. Amennyiben valamely szállítás teljesítése bármely olyan okból, amelyért a Szolgáltató felelős, megghiúsul – beleértve az olyan 10 naptári napot meghaladó késedelem esetét is, amelyért a Szolgáltató felelős – a Szolgáltató megghiúsulási kötbért köteles a Megbízónak fizetni. A megghiúsulási kötbér mértéke 1.000.000,- Forint.

Felek rögzítik, hogy a Szolgáltató megghiúsulási kötbér fizetésére köteles abban az esetben is, ha a cserekonténer átadásával 10 naptári napot meghaladó késedelembe esik.

A Ptk. 6:186. § (1) bekezdése alapján a kötelezett pénz fizetésére kötelezheti magát arra az esetre, ha olyan okból, amelyért felelős, megszegi a szerződést.

Nyertes Ajánlattevő kártérítési felelőssége körében köteles megtéríteni a PTE valamennyi, a keretszerződés tervezetben vállaltak megsértésére visszavezethető vagyoni kárát.

Felmondás: Kbt. 143. § (1)-(3); Ptk. 6:213. § szerint.

A szerződést biztosító mellékkötelezettségek és a szerződés teljesítésére vonatkozó különleges feltételek részletes szabályait a keretszerződéstervezet tartalmazza.

9. További információk:

1.) Ajánlatkérő a Kbt. 71. §-ában foglaltak szerint az összes Ajánlattevő számára azonos feltételekkel, teljes körben hiánypótlási lehetőséget biztosít, figyelemmel a Kbt. 71. § (5)-(6) bekezdésében foglaltakra.

2.) Több ajánlattevő közösen is benyújthat ajánlatot. Az ajánlattevők képviselőjében tett minden nyilatkozatnak egyértelműen tartalmaznia kell a közös ajánlattevők megjelölését. A közösen benyújtott ajánlatban rögzíteni kell, hogy a szerződés aláírására az Ajánlattevők közül melyikük bír felhatalmazással. Közös ajánlattevőknek az ajánlathoz csatolni kell az együttműködésükről szóló megállapodást, melynek kötelező erejűen tartalmaznia kell azt, hogy a közös ajánlattevők egyetemleges kötelezettséget vállalnak a közbeszerzési eljárással és szerződés megkötésével és teljesítésével kapcsolatosan. Tartalmaznia kell továbbá azt, hogy a benyújtott együttműködési megállapodás a közös ajánlattevőknek az együttműködésre vonatkozó teljes megállapodását hiánytalanul tartalmazza, továbbá közös ajánlattevők kötelesek maguk közül egy, a közbeszerzési eljárásban a közös ajánlattevők nevében eljárni jogosult képviselőt megjelölni.

3.) Egységes európai közbeszerzési dokumentum benyújtására vonatkozó információk:

A közbeszerzési eljárásokban az alkalmasság és a kizáró okok igazolásának, valamint a közbeszerzési műszaki leírás meghatározásának módjáról szóló 321/2015. (X. 30.) Korm. rendelet (a továbbiakban: 321/2015. (X. 30.) Kr.) 2. §-ában foglaltak alapján Ajánlatkérő a Kbt. Második Része szerint lefolytatott közbeszerzési eljárásban a közbeszerzési dokumentumokkal együtt elektronikus formában rendelkezésre bocsátja az adott eljáráshoz tartozó egységes európai közbeszerzési dokumentum mintáját, amely tartalmazza:

a) az egységes európai közbeszerzési dokumentum formanyomtatványa (a továbbiakban: formanyomtatvány) I. részében megkövetelt, az eljárás azonosítását szolgáló adatokat, illetve hirdetmény közzététele esetén az Európai Unió Hivatalos Lapjában megjelenő hirdetmény azonosító számát,

b) az eljárás során alkalmazandó kizáró okokat (Kbt. 62. § (1)-(2) bekezdés).

A Kbt. 62. § (1) bekezdés a) pont ag) alpontjában, illetve e), f), g), k), l) és p) pontjában említett kizáró okokat a formanyomtatvány III. részének „D” szakaszában kell feltüntetni.

Ajánlatkérő a fentiekben meghatározott információkon kívül kéri, hogy az Ajánlattevő a formanyomtatványon tüntesse fel:

- az ajánlat benyújtásakor már ismert alvállalkozókat, amelyeknek a kapacitásaira nem támaszkodik.

Ajánlatkérő a 321/2015. (X. 30.) Kr. 2. § (5) bekezdésében foglaltak alapján tájékoztatja az Ajánlattevőket (közös ajánlattevőket), hogy a formanyomtatványban megjelölten az alkalmassági követelmények előzetes igazolására elfogadja az érintett gazdasági szereplő egyszerű nyilatkozatát (IV. rész: α), azaz az alkalmassági követelményekre vonatkozó részt nem kell a formanyomtatványban kitölteni.

4.) Ajánlatkérő tájékoztatja a gazdasági szereplőket, hogy a Kbt. 69. § (4) bekezdésében foglaltak alapján az eljárás eredményéről szóló döntés meghozatalát megelőzően az értékelési szempontokra figyelemmel legkedvezőbbnek tekinthető Ajánlattevőt öt munkanapos határidő tűzésével felhívja a kizáró okok, az alkalmassági követelmények tekintetében az eljárást megindító felhívásban előírt igazolások benyújtására. A kapacitásait rendelkezésre bocsátó szervezetnek (adott esetben) csak az alkalmassági követelmények tekintetében kell az igazolásokat benyújtani.

Ajánlatkérő tájékoztatja a gazdasági szereplőket, hogy a Kbt. 69. § (6) bekezdésére tekintettel az eljárást lezáró döntés meghozatalát megelőzően dönthet úgy, hogy a Kbt. 69. § (4) bekezdésben foglaltak szerint nemcsak a legkedvezőbb, hanem az értékelési sorrendben azt követő (azaz második) legkedvezőbb ajánlattevőt is felhívja az igazolások benyújtására. Ajánlatkérő ez esetben az összegezésben megnevezheti a második legkedvezőbb ajánlattevőt is. Ajánlatkérő ezzel a lehetőséggel akkor élhet, ha az értékelés módszerét figyelembe véve valamelyik ajánlat figyelmen kívül hagyása esetén az ajánlattevők egymáshoz viszonyított sorrendje nem változik.

Ajánlatkérő felhívja a gazdasági szereplők figyelmét, hogy a Kbt. 69. § (7) bekezdésében foglaltak alapján, ha az ajánlatok bírálata során alapos kétsége merül fel valamely gazdasági szereplő nyilatkozatának valóságtartalmára vonatkozóan, bármikor öt munkanapos határidő tűzésével kérheti az érintett ajánlattevőt, hogy nyújtsa be a Kbt. 69. § (4) bekezdés szerinti igazolásokat.

5.) Ajánlatkérő az egységes európai közbeszerzési dokumentum benyújtásán kívül előírt, csatolt nyilatkozatmintáknak, illetőleg a Kbt. és a 321/2015. (X. 30.) Korm. rendelet vonatkozó előírásainak megfelelő tartalmú nyilatkozatokat elfogad.

6.) Tekintettel 321/2015. (X. 30.) Kr. 30. § (4) bekezdés bekezdésében foglaltakra, az Ajánlatkérő felhívja a figyelmet, hogy a szerződés teljesítésére vonatkozó alkalmassági feltételeket a minősített ajánlattevők jegyzékéhez képest, az eljárást megindító felhívás III.1.2) és III.1.3) pontjaiban szigorúbban határozta meg, ezért a minősített ajánlattevőnek is külön kell igazolnia a szerződés teljesítésére való alkalmasságát azon alkalmassági követelmények tekintetében, amelyeknél az ajánlatkérő a közbeszerzési eljárásban vagy az előminősítési rendszerében - a 321/2015. (X. 30.) Kr.) Kr. 28. § (3) bekezdése alapján meghatározott minősítési szempontokhoz képest - szigorúbban állapítja meg az Ajánlattevő pénzügyi és gazdasági, valamint műszaki, illetve szakmai alkalmasságának feltételeit és igazolását.

7.) Ajánlatkérő – figyelemmel a Kbt. 69. § (11) bekezdésében foglaltakra – nem kéri igazolás benyújtását, ha az Európai Unió bármely tagállamában működő, - az adott tagállam által az e-Certis rendszerben igazolásra alkalmas adatbázisként feltüntetett - ingyenes elektronikus adatbázisba belépve közvetlenül hozzájuthat az igazoláshoz vagy egyéb releváns információhoz.

Nem magyar nyelvű nyilvántartás esetén az Ajánlatkérő kéri a releváns igazolás vagy információ magyar nyelvű fordításának benyújtását. A magyarországi nyilvántartások közül a hatósági nyilvántartások, valamint a külön jogszabályban nevesített

nyilvántartások tekintendők az igazolás benyújtásának kiváltására alkalmas nyilvántartásnak.

8.) Tekintettel a 321/2015. (X. 30.) Kr. 13. § - ában foglaltakra, folyamatban lévő változásbejegyzési eljárás esetében az Ajánlattevő az ajánlathoz köteles csatolni a cégbírósághoz benyújtott változásbejegyzési kérelmet és az annak érkezéséről a cégbíróság által megküldött igazolást.

9.) A közbeszerzési dokumentumokban nem szabályozottak vonatkozásában a közbeszerzésekről szóló 2015. évi CXLI. törvény előírásai szerint kell eljárni.

10.) Értékelési szempontok:

Az ajánlatok részszerzőpontok szerinti tartalmi elemeinek értékelése során adható pontszám alsó és felső határa: 1-10.

1. értékelési szempont: nettó ajánlati ár mindösszesen Ft/év 95 - súlyszám

A legkedvezőbb ajánlat - a legalacsonyabb összesített árat tartalmazó ajánlat - maximális pontszámmal (10) kerül értékelésre, a többi ajánlat pontszáma pedig a legkedvezőbb tartalmi elemhez viszonyítva a fordított arányosítás módszerével, az alábbiakban rögzített képlet alapján kerül kiszámításra.

A bírálat módszere képletekkel (arányosítás):

$$P = (A \text{ legjobb} / A \text{ vizsgált}) \times (P \text{ max} - P \text{ min}) + P \text{ min}$$

ahol:

P: a vizsgált ajánlati elem adott szempontra vonatkozó pontszáma

P max: a pontskála felső határa

P min: a pontskála alsó határa

A legjobb: a legelőnyösebb ajánlat tartalmi eleme

A vizsgált: a vizsgált ajánlat tartalmi eleme

Amennyiben a részpontszámok értékelésekor törtszám keletkezik, úgy két tizedes jegyig történik a kerekítés.

Ajánlattevő ajánlatában köteles benyújtani az ajánlatkérő által kiadott árazatlan költségvetést a megajánlott nettó egységárakkal beárazva. Ajánlatkérő felhívja a figyelmet, hogy a Felolvasólapon a „Nettó ajánlati ár” részben az árazatlan költségvetés szerinti „Mindösszesen nettó ajánlati ár (Ft)” összegét kell feltüntetni egy évre vonatkozóan.

Ajánlatkérő az egyes hulladéktípusok esetében meghatározta az általa elfogadott legmagasabb nettó szállítási és ártalmatlanítási egység árat az alábbi táblázat szerint. A lenti táblázatban szereplő egységáraknál magasabb nettó egységár árazott költségvetésben való feltüntetése esetén az ajánlatot Ajánlatkérő a Kbt. 73. § (1) bekezdés e) pontja alapján érvénytelenné nyilvánítja.

Megnevezés	Ajánlatkérő által elfogadott legmagasabb Nettó egységár (Ft/kg)
Hulladék szállítása	35 HUF
Hulladék szállítása (vizes, folyékony)	22 HUF
Fertőző egészségügyi hulladék (szilárd, folyékony)	130 HUF
Állati melléktermék, tetem	130 HUF
Elhasznált hívó és fixáló oldat	50 HUF
Veszélyes anyagokat tartalmazó vizes, folyékony hulladék	44 HUF
Vegyszeres göngyöleg	330 HUF
Lejárt szavatosságú gyógyszer	330 HUF
Laboratóriumi vegyszerek (aceton, formalin, oldószerek, stb)	330 HUF
Elemek, akumlátorok	330 HUF
Hg tartamú hulladék	330 HUF
Közelebből nem meghatározott, veszélyes anyagokat tartalmazó vegyi/kémiai hulladékok	375 HUF

2. értékelési szempont: Szállítási gyakoriság a PTE Janus Pannonius Klinikai Tömb (7624 Pécs Ifjúság útja 13.) telephelye tekintetében (min. 3 szállítás munkanapokon/hét max. 5 szállítás munkanapokon/hét) 5 - súlyszám
A legkedvezőbb ajánlat maximális pontszámmal (10) kerül értékelésre, a többi ajánlat pontszáma pedig a legkedvezőbb tartalmi elemhez viszonyítva az egyenes arányosítás módszerével, az alábbiakban rögzített képlet alapján kerül kiszámításra.

Pontszámítás képlete:

$$\frac{P - P_{\min}}{P_{\max} - P_{\min}} = \frac{A_{\text{vizsgált}}}{A_{\text{legjobb}}}$$

azaz

$$P = \frac{A_{\text{vizsgált}}}{A_{\text{legjobb}}} \times (P_{\max} - P_{\min}) + P_{\min}$$

ahol:

P: a vizsgált ajánlati elem adott szempontra vonatkozó pontszáma

P_{max}: a pontskála felső határa

P_{min}: a pontskála alsó határa

A_{legjobb}: a legelőnyösebb ajánlat tartalmi eleme

A_{vizsgált}: a vizsgált ajánlat tartalmi eleme.

Amennyiben a részpontszámok értékelésekor törtszám keletkezik, úgy két tizedes jegyig történik a kerekítés.

A 2. értékelési szempont esetében Ajánlatkérő a szállítási gyakoriság minimális értékét a PTE Janus Pannonius Klinikai Tömb (7624 Pécs Ifjúság útja 13.) telephelye

tekintetében 3 szállítás munkanapokon/hétben, míg maximális értékét 5 szállítás munkanapokon/hétben határozta meg. Ennek megfelelően Ajánlatkérő 3 szállítás munkanapokon/hét értéket el nem érő vállalást tartalmazó ajánlatot a Kbt. 73. § (1) bekezdés e) pontja alapján érvénytelenné nyilvánítja. Az 5 szállítás munkanapokon/hetes, illetve annál kedvezőbb megajánlások esetében Ajánlattevő 10 pontot kap.

Ajánlatkérő, a számítást követően, a Kbt. 77.§ (2) bekezdése alapján, az egyes tartalmi elemekre adott értékelési pontszámot megszorozza a súlyszámmal, a szorzatokat pedig ajánlatonként összeadja. Ajánlatkérő azt az ajánlatot tekinti a legkedvezőbbnek, amelynek összpontszáma a legmagasabb.

11.) Ajánlatkérő az ajánlati kötöttség minimális időtartamát az ajánlattételi határidő lejártától számítva 60 napban határozta meg, tekintettel arra, hogy a közbeszerzési eljárást külön jogszabályban előírt folyamatba épített ellenőrzés (320/2015. (X. 30.) Korm. rendelet) mellett folytatja le.

12.) Jelen eljárásban irányadó idő: A közbeszerzési dokumentumokban valamennyi órában megadott határidő magyarországi helyi idő szerint értendő.

13.) Az ajánlatkérő a Kbt. 35. § (8) bekezdése alapján a közbeszerzési eljárásban történő ajánlattételt nem köti gazdálkodó szervezet alapításához. Ajánlatkérő továbbá nem teszi kötelezővé, sem lehetővé, hogy a nyertes Ajánlattevő(k) a szerződés teljesítése érdekében gazdálkodó szervezetet hozzanak létre.

14.) A beszerzés becsült értéke a Kbt. 19. § (2)-(3) bekezdésében foglalt egybeszámítási szabályoknak megfelelően került megállapításra – figyelemmel a Kbt. 28. § (2) bekezdés b) pontjában foglaltakra.

15.) Ajánlatkérő nem írja elő ajánlati biztosíték benyújtását.

16.) A szerződés nem európai uniós alapokból finanszírozott projekttel és/vagy programmal kapcsolatos.

17.) Nyertes Ajánlattevő a szerződés teljesítésének teljes időtartama alatt tulajdonosi szerkezetét Ajánlatkérő (Vevő) számára megismerhetővé teszi és a Kbt. 143. § (2)-(3) bekezdés szerinti ügyletekről Ajánlatkérőt (Vevőt) haladéktalanul értesíti.

18.) A kizáró okok igazolásának módja és folyamata:
Az eljárásban nem lehet Ajánlattevő (közös ajánlattevő), alvállalkozó, és nem vehet részt az alkalmasság igazolásában olyan gazdasági szereplő, aki a Kbt. 62. § (1)-(2) bekezdésében meghatározott kizáró okok hatálya alá tartozik.

A kizáró okok igazolásának módja tekintetében irányadó: a Kbt. 67. § (1)-(3) bekezdése, a 321/2015. (X.30.) Korm. rendelet 3. §-a és a 4. § (1) bekezdése.

A kizáró okok fenn nem állását a Kbt. 69. § (4) bekezdés szerinti felhívásra az Ajánlattevőnek (közös ajánlattevőnek) a 321/2015. (X. 30.) Kr. 8-16. §-aiban meghatározottak szerint kell igazolnia.

A Kbt. 62. § (1) bekezdés k) pont kb) pontja tekintetében az igazolás módja: a Kr. 8. § i) pont ib) alpontjában, valamint a 10. § g) pont gb) alpontjában foglaltak szerint.

Ajánlattevőnek (közös ajánlattevőnek) nyilatkoznia kell továbbá a Kbt. 67. § (4) bekezdése alapján, hogy a szerződés teljesítéséhez nem vesz igénybe a Kbt. 62. § (1)-(2) bekezdés szerinti kizáró okok hatálya alá eső alvállalkozót.

Az igazolások, nyilatkozatok dátuma nem lehet korábbi keltezésű az Ajánlati felhívás feladásának dátumánál.

Ajánlatkérő felhívja a figyelmet arra, hogy csak az adott közbeszerzési eljárásra vonatkozóan tett nyilatkozat, igazolás alkalmas arra, hogy az Ajánlattevő, illetőleg a szerződés teljesítéséhez igénybe vett alvállalkozó nem áll a kizáró okok hatálya alatt.

A Kbt. 74. § (1) bekezdése értelmében: Az ajánlatkérőnek ki kell zárnia az eljárásból azt az ajánlattevőt, alvállalkozót vagy az alkalmasság igazolásában részt vevő szervezetet, aki a kizáró okok [62. § (1)-(2) bekezdés] hatálya alá tartozik; illetőleg akinek a részéről a kizáró ok az eljárás során következett be; **figyelemmel a Kbt. 64. §-ában foglaltakra.**

19.) A beszerzés tárgyának jellege nem teszi lehetővé a közbeszerzés egy részére történő ajánlattétel biztosítását, tekintettel annak speciális természetére. (Kbt. 50. § (2) bekezdés k) pont).

20.) Az ajánlathoz csatolni kell:

- Felolvasólapot (AD. 2. sz. melléklet)
- Árazatlan költségvetést, kereskedelmi ajánlatot (AD. 2/A. sz. melléklet)
- Nyilatkozatot a Kbt. 66. § (2) bekezdésre vonatkozóan (AD 3. sz. melléklet),
- az Ajánlattevő (közös ajánlattevő) megfelelő képviseleti jogosultsággal rendelkező személye(i) által aláírt egységes európai közbeszerzési dokumentumot; a 321/2015. (X. 30.) Korm. rendelet 4-6. §-ának és a Kr. 2. §-nak megfelelően részletezett kért módon kitöltve – a közbeszerzési dokumentumokban részletezettek szerint (AD. 4. sz. melléklet),
- Nyilatkozatot a Kbt. 62. § (2) bekezdésében meghatározott kizáró okokról – Ajánlatkérő Kbt. 69. § (4) bekezdése szerinti felhívásra szükséges benyújtani. (AD. 4/A. sz. melléklet),
- Nyilatkozatot a Kbt. 62. § (1) bekezdés k) pont kb) és kc) alpontja tekintetében a kizáró okokról – Ajánlatkérő Kbt. 69. § (4) bekezdése szerinti felhívásra szükséges benyújtani. (AD. 4/B. sz. melléklet),

- Az eljárást megindító felhívásban előírt pénzügyi alkalmassági követelmény igazolását (különleges kezelést igénylő (egészségügyi (fertőző), vegyi és egyéb) hulladék szállításából és ártalmatlanításából származó nettó árbevételeiről szóló nyilatkozatot) Ajánlatkérő Kbt. 69. § (4) bekezdése szerinti felhívására szükséges benyújtani! (AD. 5. sz. melléklet),
- Regisztrációs Adatlapot (AD. 6. sz. melléklet),
- Az eljárást megindító felhívásban előírt műszaki és szakmai alkalmassági követelmény igazolását (az eljárást megindító felhívás feladásától visszafelé számított három év (36 hónap) legjelentősebb különleges kezelést igénylő (egészségügyi (fertőző), vegyi és egyéb) hulladék szállításáról és ártalmatlanításáról szóló referencia nyilatkozatot/okat, vagy a szerződést kötő másik fél által adott igazolást/okat) Ajánlatkérő Kbt. 69. § (4) bekezdése szerinti felhívására szükséges benyújtani! (AD. 7. sz. melléklet),
- az ajánlatot aláíró cégjegyzésre jogosult személy(ek) (közjegyzői aláírás-hitelesítéssel ellátott) aláírási címpéldányát vagy aláírás mintáját (a cégnyilvánosságról, a bírósági cégeljárásról és a végelszámolásról szóló 2006. évi V. törvény 9. § (1) bekezdése szerint – ügyvéd által ellenjegyzetten) egyszerű másolatban; illetőleg amennyiben az ajánlatot, illetve a szükséges nyilatkozatokat az Ajánlattevő cégjegyzésre jogosult képviselőjének meghatalmazása alapján más személy szignálja, illetve írja alá, a cégjegyzésre jogosult személy által aláírt meghatalmazást teljes bizonyító erejű magánokiratba, vagy közokiratba foglalva – a meghatalmazásnak tartalmaznia kell a meghatalmazott aláírását (AD. 8. sz. melléklet),
- Ajánlattevő (közös ajánlattevő) cégszerűen aláírt nyilatkozatát, hogy az ajánlat elektronikus formában benyújtott (jelszó nélkül olvasható, de nem módosítható .pdf – vagy azzal egyenértékű kiterjesztésű – file) példányai a papír alapú (eredeti) példánnyal megegyeznek (AD. 9. sz. melléklet),
- Nyilatkozatot változásbejegyzési kérelem tekintetében (nemleges tartalmú nyilatkozat esetében is) (AD. 10. sz. melléklet),
- felelős fordítást (adott esetben) (AD. 11. sz. melléklet),
- Közös ajánlattétel esetén az együttműködésükről szóló megállapodást (AD. 12. sz. melléklet),
- azon igazolás(ok) vagy egyéb releváns információ(k) feltüntetését, amelyekhez az e-Certis rendszerben igazolásra alkalmas ingyenes elektronikus adatbázisba belépve közvetlenül hozzájuthat Ajánlatkérő, megadva a nyilvántartások pontos elérési útját. Az Európai Unió bármely tagállamában működő, nem magyar nyelvű nyilvántartás esetén az Ajánlatkérő kéri a releváns igazolás vagy információ magyar nyelvű felelős fordításának benyújtását (adott esetben) (AD. 13. sz. melléklet),
- Nyilatkozatot a Kbt. 66. § (4) bekezdése alapján (AD. 14. sz. melléklet),
- Nyilatkozatot a Kbt. 67. § (4) bekezdése alapján (AD. 15. sz. melléklet),
- Nyilatkozatot a Kbt. 73. § (4)-(5) bekezdése alapján (AD. 16. sz. melléklet).
- A műszaki, illetve szakmai alkalmasság esetén a kapacitásra támaszkodás Kbt. 65 § (7) bekezdése szerinti igazolását (adott esetben) (AD. 17. sz. melléklet)
- Nyilatkozatot üzleti titokról (adott esetben) (AD. 18. sz. melléklet)
- Szakember önéletrajza (AD.19.sz. melléklet)

—Ajánlattevő nyilatkozata nyertesség esetén a Szerződés feltöltéséhez szükséges adatokról (AD. 20.sz. melléklet).

A Kbt. 47. § (2) bekezdése alapján – ha jogszabály eltérően nem rendelkezik – a dokumentumok egyszerű másolatban is benyújthatók! Nem elektronikus úton történő ajánlattétel esetén az ajánlat 68. § (2) bekezdése szerint benyújtott egy eredeti példányának a Kbt. 66. § (2) bekezdése szerinti nyilatkozat eredeti aláírt példányát kell tartalmaznia.

21.) A nyertes Ajánlattevő feladata az átadás-átvétellel kapcsolatos további ügyintézés teljes körű lebonyolítása, a jogszabályi előírásoknak megfelelően!

22.) A Kbt. 73. § (4)-(5) bekezdése alapján Ajánlattevő köteles tájékozódni a környezetvédelmi, szociális és munkajogi követelményekről, amelyeknek a teljesítés helyén és a szerződés teljesítése során meg kell felelni. Ajánlatkérő tájékoztatásként közli azoknak a szervezeteknek a nevét, amelyektől az ajánlattevő tájékoztatást kaphat a (4) bekezdés szerinti – jogszabályok vagy kötelezően alkalmazandó kollektív szerződés, illetve a közbeszerzésekről szóló 2015. évi CXLI. törvény 4. mellékletében felsorolt – környezetvédelmi, szociális és munkajogi követelményekről. A tájékoztatást az illetékes szervek ingyenesen teszik elérhetővé. Ajánlatkérő ellenőrzi, hogy az ajánlatban feltüntetett információk nem mondanak-e ellent a (4) bekezdés szerinti követelményeknek.

Nemzetgazdasági Minisztérium

1054 Budapest, Kálmán Imre u. 2.

Postacím: 1369 Budapest, Pf.:481.

Munkafelügyeleti Főosztály

E-mail: munkafelugyeleti-foo@ngm.gov.hu

Telefon: 06-80-204-292; 06-1-896-3002

Fax: 06-1-795-0884

Országos Környezetvédelmi és Természetvédelmi Főfelügyelőség

1016 Budapest, Mészáros u. 58/a.

Postacím: 1539 Budapest, Pf.: 675

Telefon: +36 1 224 9100

Fax: +36 1 224 9163

E-mail: orszagos@zoldhatosag.hu

Egyéb elérhetőségek:

Munkavédelmi Tanácsadó Szolgálat

Email: munkafelugy-info@ndm.gov.hu

Ingyenes (zöld) telefonszám: 06-80-204-292

Munkavédelmi Bizottság

Email: mvbizottsag@ngm.gov.hu

- Foglalkoztatás-felügyeleti Főosztály

E-mail: foglalkoztatasi.felugyeleti-foo@ngm.gov.hu

Telefon: 06-1-896-2902

Fax: 06-1-795-088

Egyéb elérhetőségek:

Baranya Megyei Kormányhivatal Foglalkoztatási Főosztályának Munkavédelmi és Munkaügyi Ellenőrzési Osztálya

7621 Pécs, Király u. 46.

Postacím: 7602 Pécs, Pf. 406/1.

tel: 06-72-513-420

fax: 06-72-539-099

E-mail: baranya-kh-mmszsz-mv@ommf.gov.hu; baranya-kh-mmszsz-mu@ommf.gov.hu; baranya-kh-mmszsz@ommf.gov.hu

Baranya Megyei Kormányhivatal Környezetvédelmi és Természetvédelmi Főosztály

7621 Pécs, Papnövelde utca 13-15

Postacím: 7602 Pécs, Pf.: 412.

tel: 06-72-567-100

fax: 06-72-567-103

E-mail: kornyezetvedelem@baranya.gov.hu

23.) Eljáró felelős akkreditált közbeszerzési szaktanácsadók neve, lajstromszáma: **Biróné dr. Czeininger Mariann** lajstromszám 00051.; **dr. Teszlerné dr. Csécsei Henrietta** lajstromszám: 00448

24.) Ajánlatkérő tájékoztatja a gazdasági szereplők figyelmét, hogy a Kbt. 44. § (1) bekezdése alapján az ajánlatban, hiánypótlásban, valamint a 72. § szerinti indokolásban elkülönített módon elhelyezett, üzleti titkot (ideértve a védett ismeretet is) [Ptk. 2:47. §] tartalmazó iratok nyilvánosságra hozatalát megtilthatják.

Ajánlatkérő felhívja a gazdasági szereplők figyelmét, hogy amennyiben a Kbt. 44. § (1) bekezdésében előírt, az üzleti titkot tartalmazó, elkülönített irathoz kötelezően csatolandó indokolás nem megfelelő, illetőleg ha a gazdasági szereplő meghatározott információk, adatok üzleti titokká nyilvánítása során a Kbt. 44. § (1)-(3) bekezdésében foglaltakat nem tartotta be, úgy Ajánlatkérő a Kbt. 44. § (4) bekezdésében foglaltak alapján hiánypótlás keretében felhívja az érintett gazdasági szereplőt a megfelelő tartalmú dokumentum benyújtására.

A Kbt. 73. § (1) bekezdés fa) pontja értelmében, ha a gazdasági szereplő valamely adatot a 44. § (2)-(3) bekezdésébe ütköző módon – az (1) bekezdés alkalmazására is figyelemmel – minősít üzleti titoknak és ezt Ajánlatkérő hiánypótlási felhívását követően sem javítja, az az ajánlatban, a Kbt. 72. § szerinti indokolásban elkülönített módon elhelyezett üzleti titok esetén vagy az ajánlathoz tartozó hiánypótlásban elhelyezett üzleti titok esetén az ajánlat érvénytelenségét vonja maga után.

25) Szerződés aláírásának módja: tekintettel arra, hogy a Kbt. 43. § (1) bekezdés d) pontja alapján az Ajánlatkérő a szerződéskötést követően haladéktalanul köteles közzétenni a Közbeszerzési Hatóság által működtetett Közbeszerzési Adatbázisban a közbeszerzési eljárás alapján megkötött szerződéseket, **a szerződés aláírására kizárólag Ajánlatkérő következő címén van lehetőség:** Pécsi Tudományegyetem Kancellária, Közbeszerzési Igazgatóság, Közbeszerzési Főosztály, 7633 Pécs, Szántó Kovács János u. 1/b. III. emelet 321. tárgyaló. A szerződés aláírásának időpontját Ajánlatkérő az eredményhirdetést követően egyezteteti a nyertes ajánlattevővel.

Az egységes európai közbeszerzési dokumentum kitöltési útmutatója:

Az egységes európai közbeszerzési dokumentum a gazdasági szereplő olyan nyilatkozata, amely a hatóságok vagy harmadik felek által kibocsátott igazolásokat helyettesíti előzetes bizonyítékként. A 2014/24/EU irányelv 59. cikkében foglaltak szerint ebben a gazdasági szereplő hivatalosan kinyilvánítja, hogy nincs azon helyzetek egyikében sem, amelyek miatt a gazdasági szereplőket ki kell, illetve ki lehet zárni; hogy megfelel a vonatkozó kiválasztási szempontoknak, és adott esetben megfelel az objektív szabályoknak és kritériumoknak, amelyeket a részvételre felhívandó, alkalmasnak minősített részvételre jelentkezők számának korlátozása céljából határoztak meg. Célja a kizárási és a kiválasztási kritériumokhoz kapcsolódó jelentős számú igazolás, illetve egyéb dokumentum benyújtásának kötelezettségéből eredő adminisztratív terhek csökkentése.

Az egységes európai közbeszerzési dokumentum kitöltése során a gazdasági szereplők feladatát megkönnyítendő a tagállamok útmutatót bocsáthatnak ki az egységes európai közbeszerzési dokumentum használatáról, például jelezve, hogy a nemzeti jog mely rendelkezései relevánsak a III. rész A. szakaszára¹ vonatkozóan, hogy az elismert gazdasági szereplők hivatalos jegyzéke vagy azzal egyenértékű igazolás esetleg nem létezik, vagy ilyen nem bocsátanak ki egy adott tagállamban, vagy pontosítva, hogy mely hivatkozásokat és információkat kell megadni ahhoz, hogy az ajánlatkérő szervek vagy a közszolgáltató ajánlatkérők elektronikusan hozzáférjenek egy adott igazoláshoz.

Egy adott közbeszerzési eljárás dokumentációjának elkészítése során az ajánlatkérő szervezeteknek és a közszolgáltató ajánlatkérőknek az eljárást megindító felhívásban, az eljárást megindító felhívásban hivatkozott közbeszerzési dokumentumokban vagy a szándék megerősítésére vonatkozó felhívásban jelezniük kell, hogy mely információkat fogják bekérni a gazdasági szereplőktől, beleértve annak egyértelmű kijelentését, hogy a II. és III. részben meghatározott információt² meg kell adni vagy nem kell megadni azon alvállalkozók tekintetében, amelyek kapacitásait a gazdasági szereplő **nem** veszi igénybe³. Azáltal is megkönnyíthetik a gazdasági szereplők feladatát, hogy ezt az információt közvetlenül az egységes európai közbeszerzési dokumentum elektronikus változatában jelzik, például az ESPD-szolgáltatás felhasználásával (<https://webgate.acceptance.ec.europa.eu/growth/tools-databases/ecertis2/resources/espd/index.html>⁴), amelyet a Bizottság szervezeti egységei díjmentesen fognak az ajánlatkérő szervezetek, a közszolgáltató ajánlatkérők, a gazdasági szereplők, az elektronikus szolgáltatók és más érdekelt felek rendelkezésére bocsátani.

¹ Például hogy annak a gazdasági szereplőnek, akit elítéltek a nemzeti büntető törvénykönyv x, y és z cikke alapján, erről nyilatkoznia kell a bünszervezetben vagy pénzmosásban való részvételért kapott ítélettel kapcsolatos információ kitöltése során...

² Kizárási okokra vonatkozó információ.

³ Lásd a 2014/24/EU irányelv 71. cikke (5) bekezdésének harmadik albekezdését, és a 2014/25/EU irányelv 88. cikke (5) bekezdésének harmadik albekezdését.

⁴ Ez a fejlesztés alatt álló előzetes verzió linkje. Amikor rendelkezésre áll a teljes kész verzió, annak linkje kerül feltüntetésre, vagy egyéb módon elérhető lesz.

A nyílt eljárások esetében az ajánlat, továbbá meghívásos eljárás, tárgyalásos eljárás, versenypárbeszéd és innovációs partnerség esetében a részvételi kérelem mellett a gazdasági szereplőknek be kell nyújtaniuk a kért információk megadásával kitöltött egységes európai közbeszerzési dokumentumot is.⁵ A keretmegállapodásokon alapuló egyes szerződések kivételével az eljárás nyerteséül kiválasztott ajánlattevőnek be kell nyújtania a naprakész igazolásokat és kiegészítő dokumentumokat.

A tagállamok szabályozhatják, vagy az ajánlatkérő szervekre és a közszolgáltató ajánlatkérőkre hagyhatják annak eldöntését, hogy használják-e az egységes európai közbeszerzési dokumentumot olyan közbeszerzési eljárások részeként is, amelyek nem, vagy nem teljesen tartoznak a 2014/24/EU vagy a 2014/25/EU irányelv hatálya alá, például a vonatkozó értékhatár alatti beszerzéseknél, vagy a szociális és egyéb meghatározott szolgáltatásokra vonatkozó különös szabályok hatálya alá tartozó beszerzéseknél (a továbbiakban: az enyhébb szabályozás)⁶. Hasonlóképpen a tagállamok szabályozhatják, vagy az ajánlatkérő szervekre és a közszolgáltató ajánlatkérőkre hagyhatják annak eldöntését, hogy használják-e az egységes európai közbeszerzési dokumentumot koncessziós szerződések odaítélésével kapcsolatban is, attól függetlenül, hogy azok a 2014/23/EU irányelv⁷ hatálya alá tartoznak-e.

Az ajánlatkérő szerv vagy a közszolgáltató ajánlatkérő az eljárás során bármikor felkérheti bármelyik ajánlattevőt, hogy nyújtsa be az összes kért igazolást és kiegészítő dokumentumot, vagy azok egy részét, amennyiben ez az eljárás megfelelő lefolytatásához szükséges.

A gazdasági szereplő kizárható a közbeszerzési eljárásból, vagy ellene a nemzeti jognak megfelelően vád emelhető, ha az egységes európai közbeszerzési dokumentumban vagy –

⁵ Összetettebb a helyzet a **hirdetmény nélküli tárgyalásos eljárások** tekintetében, amelyekről a 2014/24/EU irányelv 32. cikke és a 2014/25/EU irányelv 50. cikke rendelkezik, mivel e rendelkezések igen eltérő valós helyzetekre vonatkoznak.

Egységes európai közbeszerzési dokumentum bekérése szükségtelen adminisztratív terhet jelentene, vagy egyéb tekintetben nem lenne helyénvaló 1) ahol csak egy, előre meghatározott résztvevő lehetséges (a két irányelvet tekintve, a 2014/24/EU irányelv 32. cikke (2) bekezdésének b) pontja, (3) bekezdésének b) és d) pontja, valamint (5) bekezdése, illetve a 2014/25/EU irányelv 50. cikkének c), e), f) és i) pontja), és 2) a sürgősségi helyzetből adódóan (a 2014/24/EU irányelv 32. cikke (2) bekezdésének c) pontja, illetve a 2014/25/EU irányelv 50. cikkének d) és h) pontja) vagy árutőzsdén jegyzett és vásárolt áruk esetében az ügylet egyéni sajátosságai miatt (a 2014/24/EU irányelv 32. cikke (3) bekezdésének c) pontja és a 2014/25/EU irányelv 50. cikkének g) pontja).

Másrészt az egységes európai közbeszerzési dokumentum teljes körűen szerepet játszana és azt be kellene kérni a fennmaradó esetekben, amelyekre az jellemző, hogy egynél több a lehetséges résztvevő, nincs sürgősségi helyzet, és az ügylet nem kötődnek egyéni sajátosságok; ez érvényesül a 2014/24/EU irányelv 32. cikke (2) bekezdésének a) pontja, (3) bekezdésének a) pontja és (4) bekezdése, valamint a 2014/25/EU irányelv 50. cikkének a), b) és j) pontja tekintetében.

⁶ A 2014/24/EU irányelv 74–77. cikke, és a 2014/25/EU irányelv 91–94. cikke.

⁷ Az Európai Parlament és a Tanács 2014. február 26-i 2014/23/EU irányelve a koncessziós szerződésekről (HL L 94., 2014.3.28.,1. o.).

általánosabban – a kizárási okok fenn nem állásának és a kiválasztási kritériumok teljesülésének ellenőrzéséhez szükséges információk szolgáltatása során hamis nyilatkozatot tett, információkat tartott vissza, vagy nem tudja bemutatni a megkívánt kiegészítő dokumentumokat.

A gazdasági szereplők később is felhasználhatják azt az egységes európai közbeszerzési dokumentumban megadott információt, amelyet egy korábbi közbeszerzési eljárásban már megadtak, amennyiben az információ továbbra is helytálló és releváns. Ennek a legkönnyebb módja, az információ beillesztése az új egységes európai közbeszerzési dokumentumba a megfelelő funkciókkal, amelyek e célra rendelkezésre állnak a fent említett elektronikus ESDP szolgáltatásban. Természetesen lehetőség lesz az információ ismételt felhasználására a másolás és beillesztés más formáinak segítségével is, például a gazdasági szereplő informatikai berendezésein (PC-n, táblagépen, szerveren ...) tárolt információ felhasználásával.

A 2014/24/EU irányelv 59. cikke (2) bekezdése második albekezdésének megfelelően az egységes európai közbeszerzési dokumentum kizárólag elektronikus formában fog rendelkezésre állni, azonban ez legkésőbb 2018. április 18-ig halasztható⁸. Ez azt jelenti, hogy legkésőbb 2018. április 18-ig az egységes európai közbeszerzési dokumentumnak mind elektronikus, mind pedig papíralapú változatai felhasználhatók. Az említett ESPD-szolgáltatás **minden esetben** lehetővé teszi a gazdasági szereplők számára, hogy elektronikusan töltsék ki az egységes európai közbeszerzési dokumentumukat, lehetővé téve számukra a felkínált lehetőségek minden előnyének kiaknázását (nem utolsósorban az információ újrafelhasználását). Olyan közbeszerzési eljárásoknál, amelyekben az elektronikus kommunikációt elhalasztották (amely legkésőbb 2018. április 18-ig szintén lehetséges), az ESPD-szolgáltatás lehetővé teszi a gazdasági szereplők számára elektronikusan kitöltött egységes európai közbeszerzési dokumentumuk kinyomtatását papíralapú dokumentumként, amelyet azután az elektronikus kommunikációtól eltérő módon eljuttathatnak az ajánlatkérő szervnek vagy a közszolgáltató ajánlatkérőnek⁹.

Az előzőekben említetteknek megfelelően az egységes európai közbeszerzési dokumentumban a gazdasági szereplő hivatalosan kinyilvánítja, hogy a vonatkozó kizárási okok nem állnak fenn, hogy az adott kiválasztási kritériumoknak megfelel, valamint kötelezettséget vállal arra, hogy megadja az ajánlatkérő szerv vagy a közszolgáltató ajánlatkérő által kért releváns információkat.

Amennyiben a közbeszerzések részekre vannak bontva, és a kiválasztási szempontok¹⁰ részenként változnak, az egységes európai közbeszerzési dokumentumot mindegyik részre

⁸ Lásd a 2014/24/EU irányelv 90. cikkének (3) bekezdését.

⁹ Pdf fájlként is el tudják készíteni egységes európai közbeszerzési dokumentumukat, amely elektronikus úton mellékletként elküldhető. Ahhoz, hogy a gazdasági szereplők a későbbiekben újra fel tudják használni az információt, a kitöltött egységes európai közbeszerzési dokumentumot megfelelő elektronikus formában kell elmenteniük (mint pl. .xml).

¹⁰ Ez az eset lehetséges a legkisebb előírt árbevételnél, amelyet ilyen esetekben az egyes részek legnagyobb becsült értékének függvényében kell megállapítani.

vonatkozóan ki kell tölteni (vagy a részek olyan csoportjára, amelyekre ugyanazon kiválasztási szempontok vonatkoznak).

A nyilatkozatnak emellett tartalmaznia kell, hogy a kiegészítő iratok¹¹ kiállításáért melyik hatóság vagy harmadik fél a felelős, továbbá tartalmaznia kell a gazdasági szereplő arra vonatkozó hivatalos nyilatkozatát, hogy kérésre haladéktalanul be tudja mutatni az említett kiegészítő iratokat.

Az ajánlatkérő szervek vagy közszolgáltató ajánlatkérők dönthetnek úgy, vagy a tagállamok előírhatják¹² számukra, hogy a kiválasztási szempontokról előírt információt egyetlen kérdésre korlátozzák arra vonatkozóan, hogy a gazdasági szereplők megfelelnek-e az előírt kiválasztási szempontoknak, igen vagy nem. Bár ezt további információ és/vagy dokumentáció bekérése követheti, körültekintően el kell kerülni azt, hogy túlzott adminisztratív terheket rójanak a gazdasági szereplőkre azáltal, hogy egy adott közbeszerzési eljárásban minden résztvevőtől szisztematikusan bekérik a tanúsítványokat vagy egyéb igazolásokat, illetve az olyan gyakorlatot, amelynek során megkülönböztető módon azonosítják be azokat a gazdasági szereplőket, amelyekről ilyen dokumentációt kérnek.

Az ajánlatkérő szervek és a közszolgáltató ajánlatkérők azon kötelezettsége, hogy az érintett dokumentációt bármely tagállamban közvetlenül a díjmentes nemzeti adatbázishoz történő hozzáféréssel szerezzék be, akkor is fennáll, amikor a kiválasztási szempontokra kezdetben bekért információ az igen vagy nem válasza szorítkozott. Ha ilyen elektronikus dokumentációt kérnek, akkor a gazdasági szereplők az érintett dokumentáció beszerzéséhez szükséges információt a kiválasztási szempontok ellenőrzésekor fogják megadni az ajánlatkérő szervek vagy a közszolgáltató ajánlatkérőnek, nem pedig közvetlenül az egységes európai közbeszerzési dokumentumban.

Amennyiben a szükséges információ (például erkölcsi bizonyítvány) elektronikus úton elérhető az ajánlatkérő szerv vagy a közszolgáltató ajánlatkérő számára, a gazdasági szereplő annak érdekében, hogy az ajánlatkérő szerv vagy a közszolgáltató ajánlatkérő hozzáférjen ezekhez az információkhoz, közölheti az információ elérési útját (meg kell adnia az adatbázis nevét, internetcímét, a keresett adat nyilvántartási számát stb.). **Ennek közzétételével a gazdasági szereplő hozzájárul ahhoz, hogy az ajánlatkérő szerv vagy a közszolgáltató ajánlatkérő a személyes adatok feldolgozásáról szóló 95/46/EK irányelvet¹³ végrehajtó nemzeti szabályoknak megfelelően hozzáférjen a vonatkozó**

¹¹ Kivéve, ha az ajánlatkérő szervek vagy a közszolgáltató ajánlatkérők jelezték, hogy a követelmények teljesítéséről az első alkalommal elegendő az általános információ („igen”/„nem”). Erről a lehetőségről a további magyarázatot lásd lent.

¹² Az ilyen előírások lehetnek általános jellegűek, vagy szorítkozhatnak csak bizonyos helyzetekre, pl. csak nyílt eljárásoknál, vagy kétszakaszos eljárásoknál csak akkor, amikor minden részvételre jelentkezőt felhívják a részvételre.

¹³ Az Európai Parlament és a Tanács 1995. október 24-i 95/46/EK irányelve a személyes adatok feldolgozása vonatkozásában az egyének védelméről és az ilyen adatok szabad áramlásáról (HL L 281., 1995.11.23., 31. o.).

dokumentumokhoz és különösen egyes különleges adatokat, például bűncselekményekre, büntetőítéletekre vagy biztonsági intézkedésekre vonatkozó adatokat tartalmazó dokumentumokhoz.

A 2014/24/EU európai parlamenti és tanácsi irányelv 64. cikkével összhangban az elismert gazdasági szereplők hivatalos jegyzékébe felvett vagy közjogi vagy magánjogi szervezetek által kiállított vonatkozó tanúsítványokkal rendelkező gazdasági szereplő a III–V. részben kért adatok vonatkozásában benyújthatja az ajánlatkérő szervnek vagy a közszolgáltató ajánlatkérőnek a hivatalos jegyzékbe való felvételtől az illetékes hatóság által kiadott igazolást, vagy az illetékes tanúsító szervezet által kibocsátott tanúsítványt.

Azon gazdasági szereplőnek, amely **egyedül** vesz részt és a kiválasztási szempontok teljesítéséhez **nem veszi igénybe** más szervezetek kapacitásait, **egy** egységes európai közbeszerzési dokumentumot kell kitöltenie.

Azon gazdasági szereplőnek, amely egyedül vesz részt, de a kiválasztási szempontok teljesítéséhez más szervezet vagy szervezetek kapacitásait veszi igénybe, biztosítania kell, hogy az ajánlatkérő szerv vagy a közszolgáltató ajánlatkérő a gazdasági szereplő egységes európai közbeszerzési dokumentuma mellett kézhez kapjon egy **külön** egységes európai közbeszerzési dokumentumot is, amely **minden egyes igénybe vett szervezet** vonatkozásában tartalmazza a releváns információkat¹⁴.

Végül, amennyiben a közbeszerzési eljárásban gazdasági szereplők egy csoportja – adott esetben ideiglenes társulás keretében – együttesen vesz részt, a II–V. részben foglalt információk tekintetében **minden egyes** részt vevő gazdasági szereplőnek **külön egységes európai közbeszerzési dokumentumot** kell benyújtania.

Minden olyan esetben, amikor a gazdasági szereplő igazgatói, vezetői vagy felügyelői testületének egynél több tagja van, illetve e testületek képviselőire, az azokban való döntéshozatalra, vagy annak kontrolljára vonatkozó jogkörrel egynél több személy rendelkezik, **lehetséges**, hogy mindegyiküknek alá kell írnia ugyanazon egységes európai közbeszerzési dokumentumot a nemzeti szabályoktól függően, beleértve az adatvédelemre vonatkozó szabályokat.

Az egységes európai közbeszerzési dokumentum aláírását (aláírásait) illetően felhívjuk a figyelmet, hogy az egységes európai közbeszerzési dokumentumon előfordulhat, hogy nem szükséges aláírás, amennyiben az egységes európai közbeszerzési dokumentumot egy dokumentum csomag részeként küldik el, amelynek hitelességét és sértetlenségét a küldés módjánál megkövetelt aláírás(ok) biztosítja (biztosítják)¹⁵.

¹⁴ Lásd a II. rész C. szakaszát.

¹⁵ Például, ha az ajánlatot és az azt kísérő egységes európai közbeszerzési dokumentumot nyílt eljárásban olyan e-mail útján küldik el, amely a szükséges típusú elektronikus aláírással van ellátva, akkor előfordulhat, hogy az egységes európai közbeszerzési dokumentumon további aláírás(ok) nem szükséges(ek). Az is lehetséges, hogy az egységes európai közbeszerzési dokumentumon elektronikus aláírás sem szükséges, amennyiben az egységes európai közbeszerzési dokumentum elektronikus

Olyan közbeszerzési eljárásoknál, amelyekben az eljárást megindító felhívást *az Európai Unió Hivatalos Lapjában* tették közzé, a I. részben előírt információ automatikusan megjelenik, **feltéve, hogy a fent említett elektronikus ESPD-szolgáltatást használják az egységes európai közbeszerzési dokumentum létrehozásához és kitöltéséhez.**

Ha az eljárást megindító felhívás nem jelent meg az EU Hivatalos Lapjában, akkor az ajánlatkérő szervnek vagy a közszolgáltató ajánlatkérőnek kell kitöltenie az információt, amely lehetővé teszi a közbeszerzési eljárás egyértelmű azonosítását. Az egységes európai közbeszerzési dokumentum minden szakaszában az összes egyéb információt a gazdasági szereplőnek kell kitöltenie.

Az egységes európai közbeszerzési dokumentum a következő részekből és szakaszokból áll:

– **I. rész: A közbeszerzési eljárásra és az ajánlatkérő szerve vagy a közszolgáltató ajánlatkérőre vonatkozó információk**

– **II. rész: A gazdasági szereplőre vonatkozó információk**

– **III. rész: Kizárási okok:**

A: Büntetőeljárásban hozott ítéletekkel kapcsolatos okok (a 2014/24/EU irányelv 57. cikkének (1) bekezdése értelmében alkalmazásuk kötelező. A 2014/25/EU irányelv 80. cikkének (1) bekezdése értelmében alkalmazásuk az ajánlatkérő szervek számára is kötelező, míg azok a közszolgáltató ajánlatkérők, amelyek nem ajánlatkérő szervek, **dönthetnek** úgy, hogy alkalmazzák ezeket a kizárási szempontokat).

– **B: Adófizetési vagy a társadalombiztosítási járulék fizetésére vonatkozó kötelezettség megszegésével kapcsolatos okok** (jogerős és kötelező határozat esetén alkalmazásuk a 2014/24/EU irányelv 57. cikkének (2) bekezdése értelmében kötelező. Ugyanilyen feltételekkel alkalmazásuk az ajánlatkérő szervek számára is kötelező a 2014/25/EU irányelv 80. cikkének (1) bekezdése értelmében, míg azok a közszolgáltató ajánlatkérők, amelyek nem ajánlatkérő szervek, **dönthetnek** úgy, hogy alkalmazzák ezeket a kizárási okokat). Felhívjuk a figyelmet arra, hogy egyes tagállamok nemzeti joga **nem jogerős és kötelező határozatok esetén is kötelezővé teheti alkalmazásukat.**)

– **C: Fizetésképtelenséggel, összeférhetlenséggel vagy szakmai kötelességszegéssel kapcsolatos okok** (lásd a 2014/24/EU 57. cikkének (4) bekezdését) (olyan esetek, amelyekben a gazdasági szereplők kizárhatók; tagállamuk kötelezővé teheti ezen okok alkalmazását az ajánlatkérő szervek számára. A 2014/25/EU irányelv 80. cikkének (1) bekezdése alapján minden közszolgáltató ajánlatkérő, függetlenül attól, hogy ajánlatkérő szerv-e, **eldöntheti**, hogy alkalmazza-e ezeket a kizárási okokat, vagy tagállamuk előírhatja számukra ezek alkalmazását).

– **D: Egyéb, adott esetben az ajánlatkérő szerv vagy a közszolgáltató ajánlatkérő tagállamának nemzeti jogszabályaiban előírt kizárási okok**

- **IV. rész: Kiválasztási kritériumok¹⁶:**
- **☒: Az összes kiválasztási szempont általános jelzése**
- **A: Alkalmasság**
- **B: Gazdasági és pénzügyi helyzet**
- **C: Technikai és szakmai alkalmasság**
- **D: Minőségbiztosítási rendszerek és környezetvédelmi vezetési szabványok^{17 18}**
- **V. rész: Az alkalmasnak minősített részvételre jelentkezők számának csökkentése¹⁹**
- **VI. rész: Záró nyilatkozat**

¹⁶ A 2014/25/EU irányelv 80. cikkének (2) bekezdése alapján a közszolgáltató ajánlatkérők – függetlenül attól, hogy ajánlatkérő szervek-e – eldönthetik, hogy alkalmazzák-e a 2014/24/EU irányelv 58. cikkében előírt kiválasztási szempontokat (IV. rész, A., B. és C. szakasz).

¹⁷ A 2014/25/EU irányelv nem írja elő kifejezetten a közszolgáltató ajánlatkérők számára az egységes európai közbeszerzési dokumentum alkalmazását minőségbiztosítási rendszerek és környezetvédelmi vezetési szabványok tekintetében (IV. rész, D. szakasz), azonban ezt gyakorlati okoknál fogva lehetővé kell tenni, mivel a 2014/24/EU irányelv 62. cikke és a 2014/25/EU irányelv 81. cikke lényegében ugyanaz.

¹⁸ A 2014/25/EU irányelv 77. cikkének (2) bekezdése és 78. cikkének (1) bekezdése értelmében a közszolgáltató ajánlatkérőknek objektív szabályok és szempontok alapján kell kiválasztaniuk a résztvevőket.

A fent leírtak szerint ezek bizonyos esetekben lehetnek a 2014/24/EU irányelvben előírt szempontok, vagy lényegileg azonos rendelkezéseket foglalhatnak magukba (lásd a 9. és a 11. lábjegyzetet). Az objektív szabályok és szempontok azonban szintén vonatkozhatnak egy adott közszolgáltató ajánlatkérőre vagy egy adott közbeszerzési eljárásra. Az ilyen esetekhez azonban nem alkalmazható az egységes formanyomtatvány.

¹⁹ A 2014/25/EU irányelv nem írja elő kifejezetten a közszolgáltató ajánlatkérők számára az egységes európai közbeszerzési dokumentum alkalmazását az alkalmasnak minősített részvételre jelentkezők számának csökkentése tekintetében (V. rész), azonban ezt gyakorlati okoknál fogva lehetővé kell tenni, mivel a 2014/24/EU irányelv 65. cikke és a 2014/25/EU irányelv 78. cikkének (2) bekezdése előírja, hogy e résztvevők számának bármilyen csökkentését objektív és megkülönböztetésmentes szempontok vagy szabályok alapján kell végezni.

III. MŰSZAKI LEÍRÁS

III.1.

Különleges kezelést igénylő (egészségügyi (fertőző), vegyi és egyéb) hulladék szállítására és ártalmatlanítására a PTE részére , a helyi gyűjtéshez és szállításához alkalmazott másodlagos gyűjtőedények (konténerek) térítésmentes biztosítása

1. Szolgáltató által biztosítandó konténerekre vonatkozó követelmények:

- fedeles kialakítású,
- anyagában műanyag,
- Szabványos méretű, 770 literes hulladéktároló edény az EN 840 szabvány szerint
- 4 kerékkel (melyből 2 fékezhető) szerelt,
- méretei:

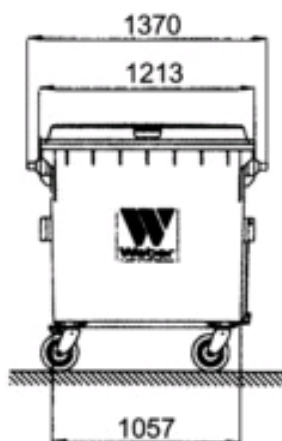
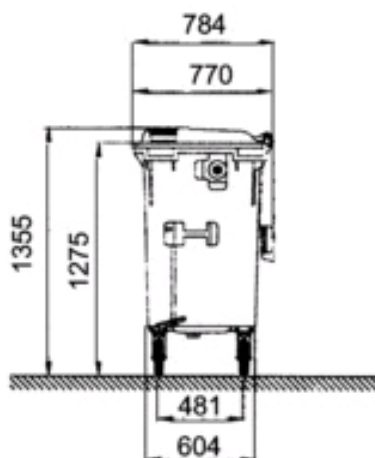

Szolgáltató feladata:

- a. folyamatosan és igény szerinti mennyiségben külön térítés nélkül biztosítja a gyűjtéshez, szállításhoz szükséges, minden esetben kitisztított, fertőtlenített, megfelelő műszaki állapotú - a jogszabályi előírásoknak megfelelő - 770 literes konténereket,
- b. a Megrendelővel együttműködve elkészíti a szállítási ütemtervet, amelyben telephelyenként megjelöli a szállítási napokat, a napon belül a szállítás időpontját,
- c. a hulladékot a Pécsi Tudományegyetem (táblázatban megjelölt) teljesítési helyeken folyamatosan, az általa elkészített és az Egyetem által elfogadott szállítási ütemterv alapján átveszi, továbbá a részletes szállítási ütemtervtől eltérő eseti megrendeléseket is teljesíti,
- d. A szállítási ütemtervtől eltérő eseti megrendeléseknél – amennyiben a Megrendelő kéri – elvégzi a hulladék szállításra történő előkészítését, csomagolását és rakodását.
- e. a teljesítési helyeken a hulladék mérését hitelesített mérőeszközzel végzi, a mérési eredményt a szállítólevélre nyomtatja.
- f. a Pécsi Tudományegyetemtől átvett hulladékot teljes körű, kizárólagos felelősséggel szállítja, illetve gondoskodik a szállításról, valamint ártalmatlanítja, illetve gondoskodik az ártalmatlanításról,
- g. az átvett hulladék mennyiségéről naprakész nyilvántartást vezet számlázási helyenként való bontásban is, és ezt a nyilvántartást a Megrendelő külön díj és költségtérítés igénylése nélkül a Megrendelő rendelkezésére bocsátja havi rendszerességgel (A havonta készített telephelyenkénti összesítő lista legalább az alábbi adatokat tartalmazza: mennyiség, szállítási dátum, Sz-lap száma.),
- h. az elszállításra átvett veszélyes hulladékról az átvételkor térítésmentesen kiállítja a „SZ” jelű szállítási lap valamennyi példányát, aláírja, s aláírja az átadóval. A szállítási lap adatait (a mérési eredmény, dátum és aláírások kivételével) nyomtató berendezéssel nyomtatja a szállítási lapra.. Az „SZ” jelű szállítási lap 1-3 példányait a veszélyes hulladékkal kapcsolatos egyes tevékenységek részletes szabályairól szóló 225/2015 (VIII. 7.) Kormányrendelet 1. sz. mellékletében foglaltak szerint a szállítás során az egyéb szükséges dokumentumokkal együtt magával viszi, a kezelővel az átadás tényét a szállítási lapon igazoltatja, és a 3. példányt – amelyen a kezelő és a szállító aláírása és az átvételek dátumai egyaránt szerepelnek – az elszállítást követően 30 napon belül visszajuttatja a Megrendelőnek,

2. Körfuvar alapján történő szállítás menete és műszaki feltételei:

- i. A szolgáltató az ADR előírásainak megfelelő gépjárművel a szerződésben meghatározott ütemterv (előre egyeztetett időpontban) megjelenik az Egyetem szervezeti egységénél.

- j. A szolgáltató a szállításra előkészített különleges kezelést igénylő (fertőző) veszélyes hulladékot a helyszínen a hitelesített mérleggel leméri.
- k. A szolgáltató által kiállított „SZ” - szállítási lapra – 225/2015. (VIII.7.) Korm. rendeletnek megfelelő – rávezeti a helyszínen mért hulladék mennyiségét, amit a szervezeti egység kijelölt munkatársa aláír.
- l. A szolgáltató díjmentesen biztosítja a szükséges mennyiségű és megfelelő állapotú (fertőtlenített, sérülésmentes) cserekonténereket.
- m. A szolgáltató elvégzi a hulladékkal megtöltött konténerek gépjárműre történő rakodását, elszállítását és az 1/2002. EÜM rendelet követelményeinek megfelelő hővel/fertőtlenítőszerrel történő fertőtlenítő kezelését vagy a fertőző veszélyes hulladék égetéssel történő ártalmatlanítását.

3. Eseti megrendelés alapján történő szállítás menete és műszaki feltételei:

- n. A szolgáltató az ADR előírásainak megfelelő gépjárművel az eseti megrendelés alapján (előre egyeztetett időpontban) megjelenik az Egyetem szervezeti egységénél.
- o. A szolgáltató elvégzi a különleges kezelést igénylő (fertőző) veszélyes hulladék szállításra történő előkészítését, csomagolását és ezt követően a hulladékot a helyszínen a hitelesített mérleggel leméri.
- p. A szolgáltató által kiállított „SZ” - szállítási lapra – 225/2015. (VIII.7.) Korm. rendeletnek megfelelő – rávezeti a helyszínen mért hulladék mennyiségét, amit a szervezeti egység kijelölt munkatársa aláír.
- q. A szolgáltató elvégzi a különleges kezelést igénylő (fertőző) veszélyes hulladék gépjárműre történő rakodását, elszállítását és az 1/2002. EÜM rendelet követelményeinek megfelelő hővel/fertőtlenítőszerrel történő fertőtlenítő kezelését vagy a fertőző veszélyes hulladék égetéssel történő ártalmatlanítását.

Várható éves mennyiség egészségügyi fertőző hulladékból:

- szilárd: ~ 500.000 kg
- folyékony: ~ 10.000 kg
- Ebből eseti jelleggel: ~ 4.000 kg

Részletezve a „Teljesítési helyek és várható szállítási gyakoriság” táblázatban.

III.2.

Vegyi/kémiai hulladék szállítása, ártalmatlanítása, a helyi gyűjtéshez és szállításhoz alkalmazott másodlagos gyűjtőedények (konténerek) térítésmentes biztosítása.

1. Szolgáltató feladata:

- a) a Megrendelővel együttműködve elkészíti a szállítási ütemtervet, amelyben telephelyenként megjelöli a szállítási napokat, a napon belül a szállítás időpontját,
- b) a hulladékot a Pécsi Tudományegyetem (táblázatban megjelölt) teljesítési helyeken folyamatosan, az általa elkészített és az Egyetem által elfogadott szállítási ütemterv alapján átveszi, továbbá a részletes szállítási ütemtervtől eltérő eseti megrendeléseket is teljesíti,
- c) A szállítási ütemtervtől eltérő eseti megrendeléseknél – amennyiben a Megrendelő kéri – elvégzi a hulladék szállításra történő előkészítését, csomagolását és rakodását.
- d) a teljesítési helyeken a hulladék mérését hitelesített mérőeszközzel végzi, a mérési eredményt a szállítólevélre nyomtatja.
- e) a Pécsi Tudományegyetemtől átvett hulladékot teljes körű, kizárólagos felelősséggel szállítja, illetve gondoskodik a szállításról, valamint ártalmatlanítja, illetve gondoskodik az ártalmatlanításról,
- f) az átvett hulladék mennyiségéről naprakész nyilvántartást vezet számlázási helyenként való bontásban is, és ezt a nyilvántartást a Megrendelő külön díj és költségtérítés igénylése nélkül a Megrendelő rendelkezésére bocsátja havi rendszerességgel (A havonta készített telephelyenkénti összesítő lista legalább az alábbi adatokat tartalmazza: mennyiség, szállítási dátum, Sz-lap száma.),
- g) az elszállításra átvett veszélyes hulladékról az átvételkor térítésmentesen kiállítja a „SZ” jelű szállítási lap valamennyi példányát, aláírja, s aláírhatja az átadóval. A szállítási lap adatait (a mérési eredmény, dátum és aláírások kivételével) nyomtató berendezéssel nyomtatja a szállítási lapra. Az „SZ” jelű szállítási lap 1-3 példányait a veszélyes hulladékkal kapcsolatos egyes tevékenységek részletes szabályairól szóló 225/2015 (VIII. 7.) Kormányrendelet 1. sz. mellékletében foglaltak szerint a szállítás során az egyéb szükséges dokumentumokkal együtt magával viszi, a kezelővel az átadás tényét a szállítási lapon igazoltatja, és a 3. példányt – amelyen a kezelő és a szállító aláírása és az átvételek dátumai egyaránt szerepelnek – az elszállítást követően 30 napon belül visszajuttatja a Megrendelőnek,

2. Körfuvar alapján történő szállítás menete és műszaki feltételei:

- h) A szolgáltató az ADR előírásainak megfelelő gépjárművel a szerződésben meghatározott ütemterv (előre egyeztetett időpontban) megjelenik az Egyetem szervezeti egységénél.
- i) A szolgáltató a szállításra előkészített vegyi/kémiai veszélyes hulladékot a helyszínen a hitelesített mérleggel leméri.
- j) A szolgáltató által kiállított „SZ” - szállítási lapra – 225/2015. (VIII.7.) Korm. rendeletnek megfelelő – rávezeti a helyszínen mért hulladék mennyiségét, amit a szervezeti egység kijelölt munkatársa aláír.
- k) A szolgáltató díjmentesen biztosítja a szükséges mennyiségű és megfelelő állapotú (fertőtlenített, sérülésmentes) csereedényzetet.
- l) A PTE Szentágotthai János Kutatóközpont (7624 Pécs, Ifjúság útja 20.) 8 m³-es veszélyes folyékony hulladék (161001* - veszélyes anyagokat tartalmazó vizes, folyékony hulladék) tároló aknáját legalább hetente egyszer üríteni kell, az ehhez szükséges műszaki feltételeket a szolgáltató biztosítja.

3. Eseti megrendelés alapján történő szállítás menete és műszaki feltételei:

- m) A szolgáltató az ADR előírásainak megfelelő gépjárművel az eseti megrendelés alapján (előre egyeztetett időpontban) megjelenik az Egyetem szervezeti egységénél.
- n) A szolgáltató elvégzi a vegyi/kémiai veszélyes hulladék szállításra történő előkészítését, csomagolását és ezt követően a hulladékot a helyszínen a hitelesített mérleggel leméri.
- o) A szolgáltató által kiállított „SZ” - szállítási lapra – 225/2015. (VIII.7.) Korm. rendeletnek megfelelő – rávezeti a helyszínen mért hulladék mennyiségét, amit a szervezeti egység kijelölt munkatársa aláír.

Várható éves mennyiség vegyi/kémiai veszélyes hulladékból:

Eseti jelleggel:

- szilárd: ~ 5.000 kg
- folyékony: ~ 15.000 kg

Rendszeresen (161001*):

- folyékony: ~ 500.000 kg

Részletezve a „Teljesítési helyek és várható szállítási gyakoriság” táblázatban.

III.3. Teljesítéssel kapcsolatos feladatok

- a. Szolgáltató az elszállítást megelőzően köteles az általa biztosított, előzetesen hitelesített mérőeszközzel lemérni az átadásra került Hulladékot.
- b. Szolgáltató a Hulladék elszállítását megelőzően köteles a Megrendelő részére átadni a veszélyes hulladékkal kapcsolatos egyes tevékenységek részletes szabályairól szóló 225/2015. (VIII. 7.) Korm. rendelet 5. § (1) bekezdésében meghatározott, egyedi sorszámmal ellátott szállítási lapot (a továbbiakban: Szállítási lap). Megrendelő a veszélyes hulladék átadását megelőzően a Szállítási lapon feltünteti a Hulladék átadójára vonatkozó adatokat, valamint a Hulladék azonosítására szolgáló kódokat, a Szolgáltató pedig köteles feltüntetni a Szolgáltatóra vonatkozó adatokat, valamint a hitelesített mérleggel lemért hulladék mennyiségét.
- c. A Szállítási lapot 4 eredeti, egymással mindenben megegyező példányban készítik el, és azokat a Hulladék átadója és átvevője aláírásával hitelesíti. A Szállítási lapból 1 példány a Megrendelőt, 3 példány a Szolgáltatót illet.
- d. A hulladékot a Szolgáltató a Konténerekben köteles elszállítani és az elszállítással egyidejűleg cserekonténert biztosítani a Megrendelő részére.
- e. A hulladék elszállítása azt követően kezdhető meg, hogy a Szolgáltató a Szállítási lapokat átvette és ellenőrizte, és a Hulladék csomagolása, valamint a szállító jármű állapota lehetővé teszi a biztonságos szállítást.
- f. A hulladék szállítását a hulladék jellegének megfelelő, biztonságos és környezetszennyezést kizáró szállítására alkalmas járművel, módon és feltételekkel köteles végezni az ADR szabályainak megfelelően.
- g. A Szolgáltató a hulladékot ártalmatlanítás céljából a hulladékkezelőnek köteles átadni.
- h. A Szolgáltató a hulladék hulladékkezelőnek történő átadását követően az átadás tényét a hulladékkezelő által aláírt Szállítási lap Megrendelő részére történő átadásával igazolja. Az igazolást a hulladékkezelő az átadást követő 30 naptári napon belül köteles a Megrendelő részére postai úton visszajuttatni. Amennyiben a Szállítási lapot a hulladékkezelő a Megrendelő felszólítása ellenére sem juttatja vissza, a Megrendelő ennek tényéről bejelentést tesz az illetés környezetvédelmi hatóság részére.
- i. A Szolgáltató az átvételre került hulladékról naprakész nyilvántartást vezet, amelyet minden hónap utolsó naptári napján elektronikus úton megküld a

Megrendelő kapcsolattartója részére. A nyilvántartásnak telephelyenkénti bontásban tartalmaznia kell a szállítás időpontját, a veszélyes hulladék jellegét (egészségügyi fertőző vagy vegyi/kémiai), a Szállítási lap azonosítószámát, valamint a Hulladék mennyiségét. Megrendelő vállalja, hogy a nyilvántartás kézhezvételét követő 4 munkanapon belül visszaigazolást küld a Szolgáltató részére.

- j. A rendszeresen keletkező, hűtés nélkül tárolt egészségügyi fertőző hulladékok esetében a szállítást a 1/2002. (I. 11.) EüM rendelet szerint 48 órán belül el kell végezni.
- k. A Szolgáltató az ütemezett szállításokon kívül külön díjazás nélkül köteles a Megrendelő eseti megrendelése alapján is teljesíteni.
- l. A Megrendelőnek az ütemtervben rögzítettekhez képest eltérő időpontban is szüksége van a Szerződés tárgyát képező szolgáltatás igénybe vételére, írásban, egyedi megrendelést (a továbbiakban: Megrendelés) küld a Szolgáltató részére.
- m. A Szolgáltató az eseti Megrendelések kézhezvételéről 1 munkanapon belül visszaigazolást köteles küldeni a Megrendelő részére.
- n. Szolgáltató az eseti Megrendelés kézhezvételét követő 2 munkanapon belül intézkedik a Hulladék elszállításáról és ártalmatlanításáról.
- o. A Szolgáltató Szállítási lap hiteles másolati példányát a számlájához csatolja, és a számlát megküldi a PTE központi címére (7622, Pécs, Vasvári Pál. u. 4.). A számla alapján a PTE végrehajtja a szerződésben meghatározott időpontnak megfelelő kifizetést, banki átutalással.
- p. Az új, üres, egyszer használatos gyűjtőeszközök beszerzése mind az egészségügyi, mind a vegyi és egyéb hulladékok számára a Megrendelő feladata.
- q. Az egyszer használatos gyűjtőeszköz megfelelő adattartalommal (szervezeti egység megnevezése, hulladék azonosító kódja, dátum, kezelő aláírása) való ellátása a Megrendelő feladata.
- r. A szállítás mindig előre egyeztetett időpontban, munkaidőben 07.00 és 15.00 óra közti időpontban lehetséges.

Figyelembe veendő körülmények, engedélyek, jogszabályok:

- a) 225/2015. (VIII. 7.) Korm. rendelet által előírt, a szolgáltatás teljesítéséhez szükséges engedély.
- b) Alvállalkozó engedélyei (225/2015. (VIII. 7.) Korm. rendelet által előírt, a szolgáltatás teljesítéséhez szükséges engedély)

- c) 4/2009. (III. 17.) EüM rendelet szerinti, a fentiekben ismertetett gyűjtőedények alkalmasságát bizonyító tanúsítvány.
- d) 2/2002. (I.11.) Korm. r. szerint előírt képzettségű, legalább 2 éves szakmai gyakorlattal rendelkező szakembert foglalkoztat.
- e) Befogadó nyilatkozat, kezelési engedély.
- f) Cégjelzéssel ellátott veszélyes hulladékot szállító (ADR) gépjármű.
- g) Saját névre szóló környezetvédelmi biztosítás meglétét igazoló kötvény.
- h) A hulladék kezelési műveleteket közvetlenül irányító vezetőjének környezetvédelmi szakirányú legalább középfokú végzettséget igazoló bizonyítványa, munkaszerződése.
- i) Az alábbi jogszabályok vonatkozó rendelkezéseinek betartása:
 - 225/2015. (VIII. 7.) Korm. rendelet a veszélyes hulladékkal kapcsolatos egyes tevékenységek részletes szabályairól
 - A 1/2002. (I. 11.) EüM rendelet az egészségügyi intézményekben keletkező hulladék kezeléséről.
 - 309/2014. (XII. 11.) Korm. rendelet a hulladékkal kapcsolatos nyilvántartási és adatszolgáltatási kötelezettségekről
 - A 1991. évi XLV. törvény a mérésügyről, egységes szerkezetben a végrehajtásáról szóló 127/1991. (X. 9.) Korm. rendelet.
 - 2012. évi CLXXXV. törvény a hulladékról
 - 1995. évi LIII. törvény a környezet védelmének általános szabályairól

4. Teljesítési helyek és várható szállítási gyakoriság:

Pécsi Tudományegyetem 7622 Pécs, Vasvári Pál u 4. Telefon: 72/501-500	KÜJ szám: 100293380 KSH szám:15329798-8542-312-02
--	--

S.sz.	PTE összes telephelye	KTJ szám	Hulladék azonosító kód	Hulladék megnevezése	Várható mennyiség (kg/év)	Jelenlegi Szállítási gyakoriság
1.	I. sz. Klinikai Tömb (ÁOK Elméleti Tömb) 7624 Pécs, Szigeti út 12. EOV: X: 81535 Y: 584859	100346676	070513*	Gyógyszerhulladék	250	eseti
			090101*	Elhasznált hívó oldat	20	
			130205*	Fáradt olaj	20	
			150110*	Vegyszeres göngyöleg	400	
			150202*	Festékes rongy	30	
			160305*	Veszélyes anyagokat tartalmazó szerves hulladék (f)	10	
			180103*	Fertőző egészségügyi hulladék (szilárd)	20 000	heti 3 alkalom
			180103*	Fertőző egészségügyi hulladék (folyékony)	2 000	eseti
			180106*	Halogénmentes oldószer	3 600	
			180106*	Halogéntartalmú oldószer	200	
			180106*	Laboratóriumi vegyszerek (s)	100	
			180106*	Laboratóriumi vegyszerek (f)	900	
			180106*	Etídium-bromid	100	
			180106*	Krómkénsav	30	
			180106*	Aceton	40	
			180106*	Formalin	2 000	
			180202*	Állati tetem	2 300	
200133*	Szárazelem	40				

2.	Janus Pannonius Klinikai Tömb 7624 Pécs Ifjúság útja 13. EOV: X: 81227 Y: 584798	101171956	180103*	Fertőző egészségügyi hulladék (szilárd)	270 000	heti 3 alkalom
3.	Neurológiai Tömb 7623 Pécs, Rét u. 2. EOV: X: 81228 Y: 586115	101171808	180103*	Fertőző egészségügyi hulladék (szilárd)	20 000	heti 2 alkalom
			090104*	Elhasznált rögzítő (fixír) oldat	1 000	eseti
4.	II. sz. Klinikai Tömb 7621 Pécs, Munkácsy M. út 2. EOV: X: 81457 Y: 586713	101171820	180103*	Fertőző egészségügyi hulladék (szilárd)	20 000	heti 3 alkalom
			090101*	Elhasznált hívó oldat	1 000	eseti
			090104*	Elhasznált rögzítő (fixír) oldat	1 000	
5.	Közgazdaságtudományi Kar 7622 Pécs, Rákóczi út 80. EOV: X: 81412 Y: 587283	101171369	200133*	Szárazelem	40	eseti
6.	Állam és Jogtudományi Kar 7622 Pécs, 48-as tér 1. EOV: X: 81381 Y: 587421	101171381	-	karbantartásból származó hulladékok	-	eseti
7.	Bölcészettudományi Kar 7624 Pécs, Ifjúság útja 6. EOV: X: 81614 Y: 584989	101171392	-	karbantartásból származó hulladékok	-	eseti
8.	Természettudományi Kar 7624 Pécs, Ifjúság útja 6. EOV: X: 81614 Y: 584989	101171406	180103*	Fertőző egészségügyi hulladék (s)	100	eseti
			180202*	Állati tetem	50	
			180106*	Laborvegyszer (f)	200	
			180106*	Aceton	40	
			180106*	Halogéntartalmú oldószerkeverék	250	
			180106*	Halogénmentes oldószerkeverék	50	
			070703*	Halogéntartalmú szerves oldószer, mosófolyadék és anyalúg	10	
9.	Műszaki és Informatikai Kar 7624 Pécs, Boszorkány u. 2. EOV: X: 82085 Y: 585382	101171428	-	karbantartásból származó hulladékok	-	eseti
11.	Egészségtudományi Kar "D" épület 7623 Pécs, Rét u. 4.	101171462	-	karbantartásból származó hulladékok	-	eseti

	EOV: X: 81074 Y:586192					
12.	Fogászati és Szájsebészeti Klinika 7621 Pécs, Dischka Gy. u. 5. EOV: X: 81307 Y: 586365	101171509	180103*	Fertőző egészségügyi hulladék (szilárd)	3 000	heti 2 alkalom
14.	Akác utcai Klinikai Tömb 7632 Pécs, Akác u. 1. EOV: X: 78985 Y: 586559	101171521	180103*	Fertőző egészségügyi hulladék (szilárd)	20 000	heti 3 alkalom
15.	Szülészeti és Nőgyógyászati Klinika, Onkoterápiás Intézet 7624 Pécs, Édesanyák útja 17. EOV: X: 82034 Y: 585760	100310378	180103*	Fertőző egészségügyi hulladék (szilárd)	43 000	heti 3 alkalom
			090101*	Elhasznált hívóoldat	100	eseti
			090104*	Elhasznált rögzítő (fixír) oldat	100	
16.	Gyermekgyógyászati Klinika 7623 Pécs, József A. u. 7. EOV: X: 80945 Y: 586161	101171598	180103*	Fertőző egészségügyi hulladék (szilárd)	12 000	heti 2 alkalom
17.	II. sz. Belgyógyászati Klinika és Nephrológiai Centrum 7624 Pécs, Pacsirta u. 2. EOV: X: 81648 Y: 584786	101171772	180103*	Fertőző egészségügyi hulladék (szilárd)	7 000	heti 3 alkalom
19.	Kancellária 7633 Pécs, Szántó Kovács János u. 1/b. EOV: X: 80654 Y: 584248	101684995	-	karbantartásból származó hulladékok	-	eseti
20.	Hunyor Vendégház és Diákszálló 7624 Pécs, Jurisics M. u. 16. EOV: X: 82298 Y: 585654	100601519	-	karbantartásból származó hulladékok	-	eseti
21.	Gyógyszerészeti Tömb 7624 Pécs Rókus u. 4. EOV: X: 81509 Y: 585360	101768572	180103*	Fertőző egészségügyi hulladék (szilárd)	120	eseti
			070513*	Gyógyszerhulladék	200	
22.	ÁOK Balassa János Kollégium 7624 Pécs, Jakabhegyi út 6. EOV: X: 81484 Y: 584574	101768583	-	karbantartásból származó hulladékok	-	nagyon ritkán eseti jelleggel

23.	Rektori Hivatal 7622 Pécs, Vasvári Pál u. 4. EOV: X: 81338 Y: 587261	100379342	-	karbantartásból származó hulladékok	-	nagyon ritkán eseti jelleggel
24.	Laterum Kollégium 7633 Pécs, Hajnóczy u. 37-39. EOV: X: 80375 Y: 583751	101768594	-	karbantartásból származó hulladékok	-	nagyon ritkán eseti jelleggel
25.	Márton Áron Szakkollégium 7633 Pécs, Rácvárosi út 70. EOV: X: 80565 Y: 582785	101768608	-	karbantartásból származó hulladékok	-	nagyon ritkán eseti jelleggel
26.	Egészségtudományi Kar "A" épület 7621 Pécs, Vörösmarty M. u. 4. EOV: X: 81713 Y: 586461	101768619	180103*	Fertőző egészségügyi hulladék (s)	200	eseti
			180202*	Állati tetem	30	
27.	Egészségtudományi Kar (SZESZI) 7632 Pécs, Berek u. 15. EOV: X: 78132 Y: 585909	101768620	180103*	Fertőző egészségügyi hulladék (szilárd)	100	eseti
28.	Nővérotthon I. 7624 Pécs, Ifjúság útja 34. EOV: X: 81568 Y: 584692	101768631	-	karbantartásból származó hulladékok	-	nagyon ritkán eseti jelleggel
29.	Nővérotthon II. Pécs, Tildy Z. u. 5. EOV: X: 77316 Y: 585932	101768642	-	karbantartásból származó hulladékok	-	nagyon ritkán eseti jelleggel
30.	1. Számú Gyakorló Általános Iskola 7624 Pécs, Alkotmány u. 38. EOV: X: 81678 Y: 585764	101768653	200133*	Szárazelem	40	eseti
31.	Deák Ferenc Gyakorló Gimnázium és Általános Iskola 7624 Pécs, Őz u. 2. EOV: X: 81546 Y: 585580	101768664	-	karbantartásból származó hulladékok	-	eseti
32.	Babits Mihály Gyakorló Gimnázium és Szakközépiskola 7633 Pécs Dr. Veress Endre u.15. EOV: X: 80250 Y: 584618	101768675	-	karbantartásból származó hulladékok	-	eseti

33.	Rókus utcai telephely (BTK, PMMIK) 7624 Pécs Rókus u. 2. EOV: X: 81452 Y: 585375	101768686	-	karbantartásból származó hulladékok	-	eseti
34.	Nyár utcai telephely 7624 Pécs, Nyár u. 8. EOV: X: 081830 Y: 585295	101815175	180103*	Fertőző egészségügyi hulladék (szilárd)	10 000	heti 3 alkalom
35.	Laboratóriumi Medicina Intézet 7300 Komló, Majális tér 1. EOV: X: 94036 Y: 590085	101786521	180103*	Fertőző egészségügyi hulladék (szilárd)	4 000	hetente
36.	Borászati telephely 7634 Pécs, Pázmány Péter u. 4. EOV: X: 80984 Y: 583298	101163618	-	karbantartásból származó hulladékok	-	eseti
37.	Borászati telephely 7634 Pécs, Szentmiklós dűlő 1. EOV: X: 81118 Y: 581053	101163641	-	-	-	-
38.	Egészségtudományi Kar "B" épület 7621 Pécs, Szepessy I. u. 1-3. EOV: X: 81748 Y: 586556	101873315	-	-	-	-
39.	Rákóczi úti Klinikai Tömb 7623 Pécs, Rákóczi út 2. EOV: X: 81290 Y: 586025	100291284	180103*	Fertőző egészségügyi hulladék (szilárd)	75 000	heti 3 alkalom
			060204*	Nátrium- és kálium- hidroxid (s)	30	eseti
			180106*	Laborvegyszer (f)	100	
			180106*	Halogénmentes oldószer	2 500	
			180106*	Formalin	1 500	
40.	Bőr- és Nemibeteg Gondozó Intézet 7633 Pécs, Dr. Veress Endre u. 2. EOV: X: 80323 Y: 585445	101062241	180103*	Fertőző egészségügyi hulladék (szilárd)	100	havonta
41.	Grastyán Endre Transzlációs Központ 7673 Kővágószőlős, Golgota, hrsz.: 513/2 EOV: X:82431 Y:577550	102509004	180202*	Állati tetem	100	eseti
42.	Rehabilitációs részleg	102205748	-	-	-	-

	7815 Harkány, Zsigmondy sétány 1. EOV: X: 56412 Y: 587136					
44.	Science Building, Szentágothai János Kutató Központ 7624, Pécs Ifjúság útja 20. EOV: X: 81585 Y: 584760	102352802	180103*	Fertőző egészségügyi hulladék (szilárd)	1 100	havonta
			180103*	Fertőző egészségügyi hulladék (f)	20	eseti
			180106*	Laborvegyszer (f)	30	
			180202*	Állati tetem	200	
			161001*	Veszélyes anyagokat tartalmazó vizes, folyékony hulladék	500 000	változó (max. heti 3 alkalom)
45.	Művészeti Kar 7622 Pécs, Zsolnay V. u.16. EOV: X: 81532 Y: 587729	102378558	070104*	Egyéb szerves oldószerek, halogénmentes	100	eseti
46.	Egészségtudományi Kar "C" épület 7621 Pécs, Mária utca 5-7. EOV: X: 81757 Y: 586681	102418751	-	karbantartásból származó hulladékok	-	nagyon ritkán eseti jelleggel
47.	Egészségtudományi Kar 7621 Pécs, Mátyás király utca 15. EOV: X: 81486 Y: 586379	102418740	-	karbantartásból származó hulladékok	-	nagyon ritkán eseti jelleggel
49.	"E" ép. Kazánház 7100 Szekszárd, Szent I. tér 15-17. EOV: X: 111533 Y: 623736	100387554	-	karbantartásból származó hulladékok	-	nagyon ritkán eseti jelleggel
50.	Gyakorló óvoda kazánház 7100 Szekszárd, Mátyás király u. 1. EOV: X: 112051 Y: 623914	100387576	-	karbantartásból származó hulladékok	-	nagyon ritkán eseti jelleggel
51.	Egészségtudományi Kar Kaposvári Képzési Központ 7400 Kaposvár, Szent Imre u. 14/b. EOV: X: 114044 Y: 553617	100350558	140602*	Kloroform	49	eseti
			080409*	szerves oldószereket vagy más veszélyes anyagokat tartalmazó ragasztók, tömítőanyagok hulladéka	50	
			070511*	a folyékony hulladéknak a képződése helyén történő kezeléséből származó, veszélyes anyagokat tartalmazó iszap	40	
			060104*	foszforsav	30	
			180106*	Laborvegyszer	100	

52.	Egészségtudományi Kar Szombathelyi Képzési Központ 9700 Szombathely, Jókai Mór u. 14. EOV: X: 212145 Y: 465114	101772786	-	karbantartásból származó hulladékok	-	nagyon ritkán eseti jelleggel
53.	Egészségtudományi Kar Szombathelyi Képzési Központ 9700 Szombathely, Dózsa György u. 13. EOV: X:212250 Y:465712	101772797	-	karbantartásból származó hulladékok	-	nagyon ritkán eseti jelleggel
54.	Egészségtudományi Kar Zalaegerszegi Képzési Központ 8900 Zalaegerszeg, Landorhegyi út 33. EOV: X: 168109 Y: 480732	101784136	-	karbantartásból származó hulladékok	-	nagyon ritkán eseti jelleggel
55.	Egészségtudományi Kar Zalaegerszegi Képzési Központ, 8900 Zalaegerszeg, Landorhegyi út 23. EOV: X: 168262 Y: 480793	101784147	-	karbantartásból származó hulladékok	-	nagyon ritkán eseti jelleggel

IV.

Szerződés tervezet SZOLGÁLTATÁSI KERETSZERZŐDÉS tervezet

Amely létrejött egyfelől:

Pécsi Tudományegyetem

Székhely: 7622 Pécs, Vasvári P. u. 4.

Adószám: 15329798-2-02

OM azonosító: FI 58544

ÁHT azonosító: 230243

Statisztikai számjel: 15329798-8542-312-02

Pénzforgalmi jelzőszám: MÁK 10024003-00282716-00000000

Képviselő: Jenei Zoltán kancellár

mint Megbízó (a továbbiakban: Megbízó)

másfelől:

Székhely:

Adószám:

Céggjegyzékszám:

Statisztikai számjel:

Pénzforgalmi jelzőszám:

Képviselő:

mint Szolgáltató (továbbiakban: Szolgáltató)

(a továbbiakban együttesen: Felek) között alulírott helyen és időben az alábbi feltételek szerint:

PREAMBULUM

- A.** Megbízó „Szolgáltatási keretszerződés a különleges kezelést igénylő (egészségügyi (fertőző), vegyi és egyéb) hulladék szállítására és ártalmatlanítására a PTE részére ” tárgyban a közbeszerzésekről szóló 2015. évi CXLI. törvény (a továbbiakban: Kbt.) 81. §-a szerinti uniós, nyílt közbeszerzési eljárást folytatott le.
- B.** Megbízó a közbeszerzési eljárás során többváltozatú (alternatív) ajánlat benyújtását nem engedélyezte.
- C.** Megbízó az ajánlattevők számára gazdasági társaság, illetve jogi személy (projekttársaság) létrehozását nem tette lehetővé.
- D.** Megbízó a közbeszerzési eljárás során a közbeszerzés tárgyára tekintettel részajánlat-tételi lehetőséget nem biztosított.
- E.** Szolgáltató a benyújtott ajánlatával, mint a legjobb ár-érték arányt megjelenítő ajánlattal az eljárás nyertese lett.
- F.** Felek rögzítik, hogy jelen szerződésben (a továbbiakban: Szerződés) szabályozzák együttműködésüket, valamint a Felek jogait és kötelezettségeit érintő minden olyan kérdést, amelyek a Felek szerződés jogviszonyára alkalmazandók.

- G.** Felek kapcsolatuk fő alapelveként deklarálják, hogy mindenkor a piaci tisztesség és a kölcsönös együttműködés fokozott követelményei szerint kívánnak eljárni.
- H.** A Szolgáltató kijelenti, hogy vele szemben csőd-, felszámolási vagy végrehajtási eljárás nincs folyamatban, illetve ilyen eljárások bekövetkezésének veszélye nem áll fenn. A Szolgáltató vállalja, hogy a másik Felet haladéktalanul értesíti, amennyiben olyan körülmény merülne fel, amely jelen pontban foglalt valamely eljárás kezdeményezését eredményezheti.
- I.** A Kbt. szerinti közbeszerzési eljárás ajánlati felhívásához kapcsolódó valamennyi írásbeli dokumentáció, továbbá a Szolgáltató nyertes ajánlata a Szerződés részét képezi, azzal együtt értelmezendő annak ellenére, hogy azok fizikailag nem kerültek csatolásra a Szerződés törzsszövegéhez.

1. A Szerződés tárgya

- 1.1. Jelen szerződés keretében a Szolgáltató köteles a Megbízó meghatározott telephelyein található veszélyes hulladékok (a továbbiakban: Hulladék) elszállítására, ártalmatlanítására, valamint a Szerződésben meghatározott további szolgáltatások nyújtására a Szerződés időbeli hatálya alatt, a Szerződésben rögzített feltételek szerint, a Szerződésben meghatározott díj ellenében, a Szerződésben rögzített Keretösszeg erejéig.
- 1.2. A Megbízó telephelyeinek listáját a Szerződés 1. számú melléklete tartalmazza.
- 1.3. Felek rögzítik, hogy a Keretösszeg a teljes szerződéses időtartamra nézve: nettó 535.440.000,- Forint. Felek megállapodnak abban, hogy a Megbízó a jelen szerződéssel a Keretösszeg 70%-ának felhasználására vállal kötelezettséget, ezen túlmenően a jelen szerződés a Megbízó részéről nem keletkeztet megrendelési kötelezettséget.
- 1.4. Felek rögzítik, hogy a Szerződés keretében a Szolgáltató köteles gondoskodni a Megbízó telephelyein található különleges kezelést igénylő fertőző egészségügyi hulladékok elszállításáról és ártalmatlanításáról, valamint a Megbízó telephelyein található vegyi/kémiai hulladékok elszállításáról és ártalmatlanításáról.
- 1.5. A Szerződés tárgyát képező egyes hulladéktípusokat és az azok szállításához kapcsolódó várható éves mennyiséget a Szerződés 2. számú melléklete tartalmazza.
- 1.6. Felek a hulladékról szóló 2012. évi CLXXXV. törvény (a továbbiakban: Ht.) 2. § (1) bekezdésének 48. pontja alapján veszélyes hulladéknak tekintenek minden olyan hulladékot, amely a Ht. 1. számú mellékletében meghatározott veszélyességi jellemzők valamelyikével rendelkezik, különös tekintettel azon veszélyes hulladékokra, amelyek az egészségügyi intézményekben keletkező hulladék kezeléséről szóló 1/2002. (I.11.) EüM rendelet 2.§ b) pontjában meghatározásra kerülnek.

2. Teljesítéssel kapcsolatos rendelkezések

- 2.1. Felek rögzítik, hogy a Szolgáltató a PTE Janus Pannonius Klinikai Tömb (7624 Pécs Ifjúság útja 13.) telephelyén ****20 naponta köteles gondoskodni a különleges kezelést igénylő fertőző egészségügyi hulladékok elszállításáról és ártalmatlanításáról, valamint a Megbízó ezen telephelyén található vegyi/kémiai hulladékok elszállításáról és ártalmatlanításáról.

²⁰ Értékelési szempont. A nyertes ajánlattevő ajánlatában foglaltak szerint kerül feltöltésre.

- A Megbízó további, jelen szerződés 1. számú mellékletében meghatározott telephelyein található különleges kezelést igénylő fertőző egészségügyi hulladékok elszállításáról és ártalmatlanításáról, valamint a Megbízó telephelyein található vegyi/kémiai hulladékok elszállításáról és ártalmatlanításáról Szállító a jelen szerződés 1. számú mellékletében feltüntetett gyakorisággal köteles gondoskodni.
- 2.2. Felek megállapodnak abban, hogy a Szerződés aláírásától számított 5 naptári napon belül meghatározzák és jegyzőkönyvben rögzítik az egyes telephelyekre vonatkozó a szállítás pontos időpontját, valamint a Hulladék gyűjtésére szolgáló konténerek számát.
 - 2.3. Felek rögzítik, hogy a Szolgáltató a Szerződés aláírásától követő 10 naptári napon belül köteles a Szerződés 2.2. pontja alapján rögzített jegyzőkönyvben meghatározott számú konténert a Megbízó telephelyeire juttatni és azt a Megbízó részére átadni.
 - 2.4. Felek rögzítik, hogy a Szolgáltató köteles a közbeszerzési eljárás műszaki leírásában meghatározott paraméterekkel rendelkező, a veszélyes hulladékkal kapcsolatos egyes tevékenységek részletes szabályairól szóló 225/2015. (VIII. 7.) Korm. rendeletben foglaltaknak megfelelő konténert (a továbbiakban: Konténer) biztosítani a Megbízó részére.
 - 2.5. Szolgáltató a szállítási ütemtervnek megfelelően, a Szerződés 2.2. pontja alapján rögzített jegyzőkönyvben meghatározott időpontban köteles a Megbízó telephelyein megjelenni és ott az egészségügyi fertőző, valamint a vegyi-kémiai hulladékot a Megbízótól átvenni.
 - 2.6. Felek megállapodnak abban, hogy a Szolgáltató az elszállítást megelőzően köteles az általa biztosított, előzetesen hitelesített mérőeszkővel lemérni az átadásra került Hulladékot.
 - 2.7. Felek rögzítik, hogy a Szolgáltató a Hulladék elszállítását megelőzően köteles a Megbízó részére átadni a veszélyes hulladékkal kapcsolatos egyes tevékenységek részletes szabályairól szóló 225/2015. (VIII. 7.) Korm. rendelet 5. § (1) bekezdésében meghatározott, egyedi sorszámmal ellátott szállítási lapot (a továbbiakban: Szállítási lap). Felek megállapodnak abban, hogy a Megbízó a veszélyes hulladék átadását megelőzően a Szállítási lapon feltünteteti a Hulladék átadójára vonatkozó adatokat, valamint a Hulladék azonosítására szolgáló kódokat, a Szolgáltató pedig köteles feltüntetni a Szolgáltatóra vonatkozó adatokat, valamint a hitelesített mérleggel lemért hulladék mennyiségét.
 - 2.8. Felek rögzítik, hogy a Szállítási lapot 4 eredeti, egymással mindenben megegyező példányban készítik el, és azokat a Hulladék átadója és átvevője aláírásával hitelesíti. A Szállítási lapból 1 példány a Megbízót, 3 példány a Szolgáltatót illet.
 - 2.9. Felek megállapodnak abban, hogy a Hulladékot a Szolgáltató a Konténerekben köteles elszállítani és az elszállítással egyidejűleg cserekonténert biztosítani a Megbízó részére.
 - 2.10. Felek rögzítik, hogy a Hulladék elszállítása azt követően kezdhető meg, hogy a Szolgáltató a Szállítási lapokat átvette és ellenőrizte, és a Hulladék csomagolása, valamint a szállító jármű állapota lehetővé teszi a biztonságos szállítást.
 - 2.11. Szolgáltató a Hulladék szállítását a Hulladék jellegének megfelelő, biztonságos és környezetszennyezést kizáró szállítására alkalmas járművel, módon és feltételekkel köteles végezni.
 - 2.12. A Szolgáltató a Hulladékot ártalmatlanítás céljából a hulladékkezelőnek köteles átadni.
 - 2.13. A Szolgáltató a Hulladék hulladékkezelőnek történő átadását követően az átadás tényét a hulladékkezelő által aláírt Szállítási lap Megbízó részére történő átadásával igazolja. Az igazolást a hulladékkezelő az átadást követő 30 naptári napon belül köteles a Megbízó részére postai úton

visszajuttatni. Amennyiben a Szállítási lapot a hulladékkezelő a Megbízó felszólítása ellenére sem juttatja vissza, a Megbízó ennek tényéről bejelentést tesz az illetés környezetvédelmi hatóság részére.

- 2.14. A Szolgáltató vállalja, hogy az átvételre került Hulladékról naprakész nyilvántartást vezet, amelyet minden hónap utolsó naptári napján elektronikus úton megküld a Megbízó kapcsolattartója részére. A nyilvántartásnak telephelyenkénti bontásban tartalmaznia kell a szállítás időpontját, a veszélyes hulladék jellegét (egészségügyi fertőző vagy vegyi/kémiai), a Szállítási lap azonosítószámát, valamint a Hulladék mennyiségét. Megbízó vállalja, hogy a nyilvántartás kézhezvételét követő 4 munkanapon belül visszaigazolást küld a Szolgáltató részére.

Eseti megrendelésre vonatkozó rendelkezések

- 2.15. Felek megállapodnak abban, hogy a Szolgáltató az ütemezett szállításokon kívül külön díjazás nélkül köteles a Megbízó eseti megrendelése alapján is teljesíteni.
- 2.16. Felek rögzítik, hogy amennyiben a Megbízónak az ütemtervben rögzítettekhez képest eltérő időpontban is szüksége van a Szerződés tárgyát képező szolgáltatás igénybe vételére, írásban, egyedi megrendelést (a továbbiakban: Megrendelés) küld a Szolgáltató részére.
- 2.17. A Szolgáltató a Megrendeléseket az alábbi elérhetőségeken fogadja:
- E-mail: ****
 - Fax: ****
- 2.18. A Szolgáltató a Megrendelések kézhezvételéről 1 munkanapon belül visszaigazolást köteles küldeni a Megbízó részére.
- 2.19. Szolgáltató vállalja, hogy a Megrendelés kézhezvételét követő 2 munkanapon belül intézkedik a Hulladék elszállításáról és ártalmatlanításáról a Szerződés 2.5.-2.13. pontjaiban foglaltak szerint.

3. Díj megfizetése, a teljesítés elismerésének szabályai

- 3.1. Felek megállapodnak abban, hogy a Szolgáltató a Szerződésben rögzített feladatai ellátásáért a Szerződés 2. számú mellékletében meghatározott díjra jogosult.
- 3.2. Felek rögzítik, hogy a Megbízó által ténylegesen fizetendő díj az elszállításra került Hulladék mennyiségének (kg) és a Hulladék szállítási és ártalmatlanítási nettó egységárának (HUF) szorzata.
- 3.3. Felek rögzítik, hogy a díj átalánydíj, amely tartalmazza a Szolgáltató teljesítése körében felmerülő valamennyi költséget és kiadását – így különösen, de nem kizárólagosan a Konténerek díját, a szállítójármű kiállításának és a Hulladék berakodásának díját, üzemanyagköltséget, a hulladékkezelőnek fizetendő egyéb díjakat – ezért a Szolgáltató a Megbízótól további díjazásra nem tarthat igényt semmilyen jogcímen.
- 3.4. Felek rögzítik, hogy az elszámolás havi rendszerességgel történik, a Megbízó által teljesítésigazolás kiállítására jogosult személy a tárgyhót követő hónap 5. munkanapjáig teljesítésigazolást állít ki a tárgyhóban megvalósult teljesítésekre vonatkozóan.
- 3.5. Megbízó részéről a teljesítésigazolás kiállítására jogosult személy: ****
- 3.6. Felek rögzítik, hogy a teljesítésigazolás a Szolgáltató által vezetett és minden hónap utolsó munkanapján a Megbízó részére megküldött nyilvántartásban foglaltak alapján kerül kiállításra.

3.7. Szolgáltató a tárgyhót követően kiállított teljesítésigazolás alapján, annak birtokában jogosult az adott tárgyhóban megvalósult teljesítésekről számlát kiállítani.

4. A számlázás módja

- 4.1. A Szolgáltató a számlát az általános forgalmi adóról szóló 2007. évi CXXVII. tv. 169. §-ában, továbbá a számvitelről szóló 2000. évi C. tv. 167. §-ának (1) és (3) bekezdésében, valamint a számla és a nyugta adóigazgatási azonosításáról, valamint az elektronikus formában megőrzött számlák adóhatósági ellenőrzéséről szóló 23/2014. (VI.30.) NGM rendeletben meghatározott tartalmi és formai követelményeknek megfelelően köteles kiállítani. A Szolgáltató a számlán köteles feltüntetni a Megbízó által előzetesen rendelkezésére bocsátott SAP azonosítószámot, valamint köteles csatolni a teljesítésigazolás egy példányát.
- 4.2. A Szerződés 4.1. pontjában meghatározott követelményeknek nem megfelelően kiállított számlát a Megbízó nem fogadja be, azt kiegyenlítés nélkül visszaküldi a Szolgáltató székhelyére, az ebből eredő fizetési késedelemért felelősséget nem vállal.
- 4.3. Az ajánlattétel, az elszámolás és a kifizetés pénzneme: magyar forint (HUF).
- 4.4. Számlázási cím és számlaküldési cím: Pécsi Tudományegyetem (7622 Pécs, Vasvári P. u. 4.).
- 4.5. Amennyiben a Szolgáltató a számlát nem a Szerződés 4.4. pontjában meghatározott címre küldi meg, a Megbízó az ebből eredő késedelemért nem vállal felelősséget.
- 4.6. Felek a Kbt. 135. § (5)-(6) bekezdése alapján rögzítik, hogy a Megbízott havonta jogosult részszámla kibocsátására. A Megbízó a szerződésen alapuló ellenszolgáltatásból eredő tartozásával szemben csak a jogosult által elismert, egynemű és lejárt követelését számíthatja be.
- 4.7. Felek megállapodnak abban, hogy a számla kiegyenlítése – figyelemmel az adózás rendjéről szóló 2003. évi XCII. törvény 36/A. §ában, valamint a Polgári Törvénykönyvről szóló 2013. évi V. törvény (továbbiakban: Ptk.) 6:130 § (1)-(2) bekezdéseiben foglaltakra – 30 napon belül, banki átutalással történik.
- 4.8. A díj kiegyenlítése 100,000000%-ban saját forrásból történik.
- 4.9. Amennyiben a Megbízó a számla kiegyenlítésével késedelembe esik, a Szolgáltató a Ptk. 6:155. §-a szerinti késedelemi kamatra tarthat igényt.

5. Felek jogai és kötelezettségei

- 5.1. Felek rögzítik, hogy a Szolgáltató a Szerződés időbeli hatálya alatt a Megbízó utasítása szerint köteles eljárni, azonban az utasítás nem terjedhet ki a tevékenység megszervezésére és teheti terhesebbé a teljesítést.
- 5.2. A Megbízó célszerűtlen vagy szakszerűtlen utasítása esetén, a Szolgáltató köteles a Megbízót figyelmeztetni. Amennyiben a Megbízó a figyelmeztetés ellenére utasítását fenntartja, a Szolgáltató a Szerződéstől elállhat vagy a feladatot a Megbízó utasításai szerint, a Megbízó kockázatára elláthatja. A Szolgáltató köteles megtagadni az utasítás teljesítését, ha annak

végrehajtása jogszabály vagy hatósági határozat megsértéséhez vezetne vagy veszélyeztetné mások személyét, vagyonát.

- 5.3. Felek megállapodnak abban, hogy a Megbízó jogosult a Szolgáltató tevékenységét bármikor ellenőrizni, valamint meggyőződni arról, hogy a Szolgáltató a teljesítés során betartja és alkalmazottjaival betartatja a vonatkozó jogszabályi rendelkezéseket és szabályokat.
- 5.4. A Szolgáltató nem mentesül a szerződésszegés jogkövetkezményei alól amiatt, hogy a Megbízó a Szolgáltató tevékenységét nem vagy nem megfelelően ellenőrizte.
- 5.5. Felek rögzítik, hogy a Szolgáltató a teljesítés során köteles figyelemmel lenni valamennyi vonatkozó jogszabályra, utasításra és szabványra, így különösen, de nem kizárólagosan:
 - az egészségügyi intézményekben keletkező hulladék kezeléséről szóló 1/2002. (I.11.) EüM rendelet
 - a hulladékról szóló 2012. évi CLXXXV. törvény
 - a hulladékégetés műszaki követelményeiről, működési feltételeiről és a hulladékégetés technológiai kibocsátási határértékeiről szóló 29/2014. (XI.28.) FM rendelet
 - a hulladékkal kapcsolatos nyilvántartási és adatszolgáltatási kötelezettségekről szóló 309/2014. (XII.11.) Korm. rendelet
 - a veszélyes hulladékkal kapcsolatos egyes tevékenységek részletes szabályairól szóló 225/2015. (VIII.7.) Korm. rendelet

6. Szavatosság

- 6.1. Szolgáltató szavatol azért, hogy a teljesítés során a vonatkozó jogszabályokban foglaltakat maradéktalanul betartja, azokat alkalmazottjaival betartatja.
- 6.2. A Szolgáltató szavatol azért, hogy a teljesítés során kizárólag erre a célra kialakított és rendszeresített, zárt közúti gépjárművet használ.

7. Alvállalkozók

- 7.1. A Szolgáltató a teljesítéshez az alkalmasságának igazolásában részt vett szervezetet a Kbt. 65. § (9) bekezdésében foglalt esetekben és módon köteles igénybe venni, valamint köteles továbbá a teljesítésbe bevonni az alkalmasság igazolásához bemutatott szakembereket. E szervezetek vagy szakemberek bevonása akkor maradhat el, vagy helyettük akkor vonható be más (ideértve az átalakulás, egyesülés, szétválás útján történt jogutódlás eseteit is), ha a Szolgáltató szervezet vagy szakember nélkül vagy a helyette bevont új szervezettel vagy szakemberrel is megfelel – amennyiben a közbeszerzési eljárásban az adott alkalmassági követelmény tekintetében bemutatott adatok alapján az ajánlatkérő szűkítette az eljárásban részt vevő gazdasági szereplők számát, az eredeti szervezetekkel vagy szakemberrel egyenértékű módon megfelel – azoknak az alkalmassági követelményeknek, amelyeknek a Szolgáltató a közbeszerzési eljárásban az adott szervezettel vagy szakemberrel együtt felelt meg.
- 7.2. A Szolgáltató legkésőbb a Szerződés megkötésének időpontjában köteles a Megbízónak valamennyi olyan alvállalkozót bejelenteni, amely részt vesz a Szerződés teljesítésében, és – ha a megelőző közbeszerzési eljárásban az adott alvállalkozót még nem nevezte meg – a bejelentéssel együtt nyilatkozni arról is, hogy az általa igénybe venni kívánt alvállalkozó nem áll kizáró okok hatálya alatt.

- 7.3. A Szolgáltató a Szerződés teljesítésének időtartama alatt köteles a Megbízónak minden további, a teljesítésbe bevonni kívánt alvállalkozót előzetesen bejelenteni, és a bejelentéssel együtt nyilatkozni arról is, hogy az általa igénybe venni kívánt alvállalkozó nem áll kizáró okok hatálya alatt.
- 7.4. A Szolgáltató felel az alvállalkozók teljesítéséért, szakmai, műszaki színvonalukért és pénzügyi alkalmasságukért. A Szolgáltató felelősségét a Megbízó felé az alvállalkozók igénybevétele nem befolyásolja.
- 7.5. A Szolgáltató gondoskodik a különböző alvállalkozók irányításáról, utasításáról és a közöttük meglévő együttműködésről.
- 7.6. A Megbízó és az alvállalkozók nincsenek jogviszonyban. A Szolgáltató kötelezettsége az alvállalkozók közvetlen fizetési igényeinek rendezése és a Megbízó minden ilyen igénytől való mentesítése.
- 7.7. Jogszerűen igénybe vett alvállalkozó esetén a Szolgáltató az alvállalkozó teljesítéséért úgy felel, mintha a munkát saját maga végezte volna el. Jogszerűtlenül igénybe vett alvállalkozó esetén a Szolgáltató felelős minden olyan kárért, amely alvállalkozó igénybevétele nélkül nem következett volna be.
- 8. Szerződést biztosító mellékkötelezettségek**
Felek rögzítik, hogy a Szolgáltató a Ptk. 6:186. § (1) bekezdése alapján kötbér fizetésére kötelezi magát arra az esetre, ha a Szerződést olyan okból, amelyért felelős megszegi.

Késedelmi kötbér

- 8.1. Felek megállapodnak abban, hogy amennyiben a Szolgáltató a Hulladék elszállítását késedelmesen végzi el, késedelmi kötbér megfizetésére köteles.
- 8.2. A késedelmi kötbér alapja a késedelmesen elszállított Hulladék szállítási díja, mértéke a kötbéralap 1%-a / naptári nap, de maximum 10 naptári napnak megfelelő összeg.
- 8.3. Felek rögzítik, hogy a Szolgáltató késedelmi kötbér fizetésére köteles abban az esetben is, ha a Hulladék elszállításával egyidejűleg nem biztosít cserekonténert a Megbízó részére.
- 8.4. A késedelmi kötbér mértéke a Szerződés 8.3. pontjában rögzített esetben 50.000,- Forint / naptári nap, de maximum 500.000,- Forint.

Meghiúsulási kötbér

- 8.5. Felek megállapodnak abban, hogy amennyiben a Szolgáltató késedelme eléri 10 naptári napot, a Megbízó jogosult az adott szállítást meghiúsultnak tekinteni.
- 8.6. Felek megállapodnak abban, hogy amennyiben valamely szállítás teljesítése bármely olyan okból, amelyért a Szolgáltató felelős, meghiúsul – beleértve az olyan 10 naptári napot meghaladó késedelem esetét is, amelyért a Szolgáltató felelős – a Szolgáltató meghiúsulási kötbért köteles a Megbízónak fizetni.
- 8.7. A meghiúsulási kötbér mértéke 1.000.000,- Forint.
- 8.8. Felek rögzítik, hogy a Szolgáltató a Szerződés 8.7. pontjában rögzített összegű meghiúsulási kötbér fizetésére köteles abban az esetben is, ha a cserekonténer átadásával 10 naptári napot meghaladó késedelembe esik.

Kötbér érvényesítésével kapcsolatos további rendelkezések

- 8.9. Felek rögzítik, hogy az érvényesítésre került késedelmi és meghiúsulási kötbér együttesen nem haladhatja meg a 2.000.000,- Forintot.
- 8.10. Az esedékessé vált kötbér összegéről a Megbízó kötbérértesítőt állít ki a Szolgáltató felé, amelyet a Szolgáltató annak kézhezvételétől számított 15 (tizenöt) naptári napon belül átutalással köteles kiegyenlíteni a kötbérértesítőn feltüntetett bankszámlára.
- 8.11. A teljesítés elmaradása esetére (meghiúsulás) kikötött kötbér érvényesítése a teljesítés követelését kizárja. A késedelem esetére kikötött kötbér megfizetése nem mentesít a teljesítési kötelezettség alól.
- 8.12. A Megbízó (jogosult) a kötbér mellett érvényesítheti a kötbért meghaladó kárát.
- 8.13. A Megbízó (jogosult) a szerződésszegéssel okozott kárának megtérítését akkor is követelheti, ha kötbérigényét nem érvényesítette.
- 8.14. A Ptk. 6:168. § (1) bekezdése alapján a Szolgáltató a kötbérfizetési kötelezettsége alól csak abban az esetben mentesül, ha szerződésszegését kimentí.

9. A Szerződés megszűnése és módosítása

- 9.1. Felek rögzítik, hogy a Szerződést határozott időtartamra, a Szerződés aláírásától számított 48 hónapra kötik azzal, hogy a Szerződés ezt megelőzően is megszűnik, amennyiben a Szerződés 1.3. pontjában rögzített Keretösszeg kimerítésre kerül.
- 9.2. A Szerződés megszűnik:
 - a határozott idő lejártával,
 - a Keretösszeg kimerülésével,
 - felmondással
 - elállással
- 9.3. Felek rögzítik, hogy a Szerződés a határozott idő lejártával vagy a Keretösszeg kimerülésével a Felek minden további nyilatkozata vagy cselekménye nélkül szűnik meg.
- 9.4. Bármelyik Fél, a másik Fél súlyos szerződésszegése esetén jogosult a Szerződést a szerződésszegő Félhez intézett egyoldalú, írásos, indokolással ellátott nyilatkozatával, azonnali hatállyal felmondani.
- 9.5. Felek súlyos szerződésszegésnek tekintik a Szolgáltató részéről – különösen, de nem kizárólagosan – ha a Szolgáltató a Szerződésben foglalt bármely kötelezettségét a Szerződés időtartama alatt 3 alkalommal késedelmesen vagy nem teljesíti.
- 9.6. Felek rögzítik, hogy amennyiben a Szerződés a Szolgáltató szerződésszegése eredményeként szűnik meg, a Megbízót nem terheli a Szerződés 1.3. pontjában rögzített 70%-os megrendelési kötelezettség.
- 9.7. A Megbízó a Szerződést felmondhatja, vagy a Ptk.-ban foglaltak szerint – a Szerződéstől elállhat, ha:
 - feltétlenül szükséges a Szerződés olyan lényeges módosítása, amely esetében a Kbt. 141. § alapján új közbeszerzési eljárást kell lefolytatni;

- a Szolgáltató nem biztosítja a Kbt. 138. §-ban foglaltak betartását, vagy a Szolgáltató személyében érvényesen olyan jogutódlás következett be, amely nem felel meg a Kbt. 139. §-ban foglaltaknak; vagy
 - az EUMSZ 258. cikke alapján a közbeszerzés szabályainak megszegése miatt kötelezettségszegési eljárás indult vagy az Európai Unió Bírósága az EUMSZ 258. cikke alapján indított eljárásban kimondta, hogy az Európai Unió jogából eredő valamely kötelezettség tekintetében kötelezettségszegés történt, és a bíróság által megállapított jogsértés miatt a Szerződés nem semmis.
- 9.8. A Megbízó köteles a Szerződést felmondani, vagy – a Ptk.-ban foglaltak szerint – attól elállni, ha a Szerződés megkötését követően jut tudomására, hogy a Szolgáltató tekintetében a közbeszerzési eljárás során kizáró ok állt fenn, és ezért ki kellett volna zárni a közbeszerzési eljárásból.
- 9.9. Felek megállapodnak abban, hogy a Megbízó jogosult és köteles a Szerződést azonnali hatállyal - a Szolgáltatóhoz intézett egyoldalú, írásos nyilatkozatával felmondani (ha szükséges olyan határidővel, amely lehetővé teszi, hogy a szerződéssel érintett feladata ellátásáról gondoskodni tudjon):
- amennyiben a Szolgáltatóban közvetetten vagy közvetlenül 25%-ot meghaladó tulajdoni részesedést szerez valamely olyan jogi személy vagy személyes joga szerint jogképes szervezet, amely tekintetében fennáll a Kbt. 62. § (1) bekezdés k) pont kb) alpontjában meghatározott feltétel;
 - amennyiben a Szolgáltató közvetetten vagy közvetlenül 25%-ot meghaladó tulajdoni részesedést szerez valamely olyan jogi személyben vagy személyes joga szerint jogképes szervezetben, amely tekintetében fennáll a Kbt. 62. § (1) bekezdés k) pont kb) alpontjában meghatározott feltétel.
- 9.10. A Szolgáltató tudomásul veszi, hogy
- nem fizethet, illetve számolhat el a Szerződés teljesítésével összefüggésben olyan költségeket, amelyek a Kbt. 62. § (1) bekezdés k) pont ka)–kb) alpontja szerinti feltételeknek nem megfelelő társaság tekintetében merülnek fel, és amelyek a Szolgáltató adóköteles jövedelmének csökkentésére alkalmasak;
 - a Szerződés teljesítésének teljes időtartama alatt köteles tulajdonosi szerkezetét a Megbízó számára megismerhetővé tenni és a Kbt. 143. § (3) bekezdése szerinti ügyletekről a Megbízót haladéktalanul értesíteni.
- 9.11. Amennyiben a Szolgáltató a Szerződés 9.10. foglalt valamelyik kötelezettségét megszegi, a Megbízó jogosult és köteles a Szerződést azonnali hatállyal felmondani.
- 9.12. Felek megállapodnak abban, hogy amennyiben a Megbízó a Szerződésben szabályozott felmondási jogával él, a Szolgáltató kifejezetten lemond az elmaradt haszna iránti igény érvényesítéséről a Megbízóval szemben. Felek megállapodnak abban, hogy a Szolgáltató a Szerződés aláírásával mindennemű, a Szerződés megszűnéséből eredő igény érvényesítéséről kifejezetten lemond, amennyiben a Szerződés megszüntetése a Szolgáltató szerződésszegő magatartásának következménye.
- 9.13. Felek rögzítik, hogy a Szerződést kizárólag írásban, a Kbt. 141. §-ában foglalt rendelkezések maradéktalan betartása mellett módosíthatják.

10. Vis Maior

- 10.1. A vis maior esemény (a továbbiakban: Vis Maior Esemény) olyan, a Felek akaratától, cselekedeteitől és személyétől függetlenül bekövetkező, emberi erővel el nem hárítható, előre nem látható, külső esemény, amely egyik Félnek sem róható fel, - mint például háború, polgári felkelés, munkabeszüntetés, természeti katasztrófa, sztrájk - amely számottevő módon akadályozza vagy lehetetlenné teszi a Szerződés teljesítését, feltéve, hogy ezek a körülmények a Szerződés aláírását követően jönnek létre, illetve a Szerződés aláírását megelőzően jönnek ugyan létre, de a Szerződés teljesítésére kiható következményeik az említett időpontban még nem voltak előre láthatóak.
- 10.2. A Vis maior esemény mentesíti a Feleket a Szerződés szerinti kötelezettségeik teljesítése alól, olyan mértékben, amennyire a Vis maior esemény az érintett Felet gátolja a szerződéses kötelezettségeinek a teljesítésében. A mentesítés kizárólag arra az időre szól, ameddig a szóban forgó Vis maior esemény hatása fennáll.
- 10.3. A Felek megállapodnak abban, hogy a Szerződés - részükre fel nem róható – nem teljesítését, illetve nem megfelelő teljesítését eredményező, az érdekkörükön kívül bekövetkezett Vis maior eseményekről egymást haladéktalanul értesítik és a következmények elhárításával kapcsolatban a Ptk. megfelelő szabályai szerint, egymással ésszerűen és indokoltan együttműködve járnak el.
- 10.4. A Vis maior események által érintett Fél köteles a másik Félnek haladéktalanul megküldött tájékoztatásában megjelölni a Vis maior esemény kezdetét, jellegét és - amennyiben lehetséges -, várható végét.
- 10.5. A Vis maior esemény önmagában nem mentesíti az azt bejelentő Felet a Szerződés szerint egyébként teljesítendő olyan kötelezettségei alól, amelyek a Vis maior esemény bekövetkezését megelőzően már esedékesek voltak, illetve amelyek teljesítését a Vis maior esemény nem érinti.

11. Titoktartás

- 11.1. Szerződő felek kijelentik, hogy a szerződéses jogviszonyukkal kapcsolatosan, annak eredményeként, illetőleg egyéb módon tudomásukra jutott mindazon információt, adatot, amely a másik Félre, így különösen annak üzleti, pénzügyi, társasági jogviszonyaira vonatkozik (továbbiakban: bizalmas információ), üzleti titokként kezelik, azokat harmadik félnek nem adják ki, illetve csak a szerződés teljesítéséhez szükséges mértékben használják fel.
- 11.2. Szerződő felek kijelentik, hogy az információs önrendelkezési jogról és az információszabadságról szóló 2011. évi CXII. törvény rendelkezései értelmében személyre vonatkozó személyes adatokat, különleges adatokat üzleti titokként kezelik, azokat harmadik félnek nem adják ki, illetve csak a Szerződés teljesítéséhez szükséges mértékben használják fel.
- 11.3. A Felek kötelezettséget vállalnak arra, hogy a bizalmas információkat sem a Szerződés időbeli hatálya alatt, sem annak megszűnését követően nem teszik harmadik személyek számára hozzáférhetővé, vagy azokat egyéb, a Szerződés tárgyával össze nem függő módon nem használják fel, illetve azzal nem élnek vissza.
- 11.4. Nem tartozik a titoktartási kötelezettség körébe azon adat, illetve információ,
 - amely köztudomású;
 - amelyet nem a Szerződés megsértésével hoztak nyilvánosságra;

- amely nyilvánosságra hozatali korlátozás nélkül a másik Fél birtokában volt már azelőtt, hogy azt a nyilvánosságra hozó Féltől megkapta volna;
 - amelyet a használó Fél olyan harmadik féltől kapott, aki jogszerűen szerezte meg vagy hozta létre azt, és akit nem köt a nyilvánosságra hozatali tilalom;
 - amelyet az egyik Fél a másik Fél bizalmas információjának felhasználása nélkül maga hozott létre; vagy
 - amelyet az adott Félnek - jogszabályban meghatározott - kötelessége átadni az illetékes hatóság számára.
- 11.5. Ezen kötelezettségei megszegésével okozott kárért a szerződésszegő Fél kártérítési felelősséggel tartozik.
- 11.6. A titoktartási és adatvédelmi kötelezettség a szerződő Felek alkalmazottját, tagját, megbízottját a Felekkel azonos módon terheli.

12. Szolgáltató nyilatkozatai

- 12.1. A Szolgáltató kijelenti, nem fizet, illetve számol el a Szerződés teljesítésével összefüggésben olyan költségeket, amelyek a Kbt. 62. § (1) bekezdés k) pont ka)–kb) alpontja szerinti feltételeknek nem megfelelő társaság tekintetében merülnek fel, és amelyek a Szolgáltató adóköteles jövedelmének csökkentésére alkalmasak;
- 12.2. A Szolgáltató kijelenti, hogy a Szerződés teljesítésének teljes időtartama alatt tulajdonosi szerkezetét a Megbízót számára megismerhetővé teszi és a Kbt. 143. § (3) bekezdése szerinti ügyletekről a Megbízót haladéktalanul értesíti.

13. Felek egyéb megállapodásai

- 13.1. Felek megállapodnak abban, hogy a külföldi adóilletőségű Szolgáltató köteles a Szerződéshez arra vonatkozó meghatalmazást csatolni, hogy az illetősége szerinti adóhatóságtól a magyar adóhatóság közvetlenül beszerezhet a Szolgáltatóra vonatkozó adatokat az országok közötti jogsegély igénybevétele nélkül.
- 13.2. A Felek mindenkor a piaci tisztesség és a kölcsönös együttműködés fokozott követelményei szerint járnak el, a Szerződés teljesítésével kapcsolatos valamennyi releváns információt késedelem nélkül egymás tudomására hoznak.
- 13.3. Felek megállapodnak abban, hogy minden, a Szerződés keretében egymásnak küldött értesítésnek írott (levél, fax, e-mail) formában kell történnie. A Felek közti levelezés nyelve: magyar.
- 13.4. Felek megállapodnak abban, hogy egymáshoz intézett értesítéseit akkor tekintik megfelelően teljesítettnek, amennyiben azt a másik Félnek a Szerződésben meghatározott értesítési címére írásban – tértivevénnyel vagy a kézbesítést más módon igazoló levél, telefax, e-mail útján – küldték meg.
- 13.5. Felek megállapodnak abban, hogy amennyiben a tértivevényes postai küldemény „ismeretlen”, „ismeretlen helyre költözött”, „nem vette át”, „az átvételt megtagadta” jellel érkezik vissza a feladóhoz, akkor már a kézbesítés megkísérlésének napján, ha pedig „nem kereste” jellel, akkor a második kézbesítési kísérletet követő 5. munkanapon a küldemény kézbesítettnek minősül.
- 13.6. Felek közöttük a Szerződéssel kapcsolatban felmerült vitás kérdéseket elsősorban együttműködésre feljogosított képviselőik útján, tárgyalásos úton köteles rendezni. Ennek

eredménytelensége esetére a Felek hatáskörtől függően kikötik a Megbízó székhelye szerinti rendes bíróság kizárólagos illetékességét.

13.7. Felek Szerződéssel kapcsolatban együttműködésre feljogosított képviselői (kapcsolattartói):

Megbízó részéről:	Szolgáltató részéről:
Név:	Név:
Telefon:	Telefon:
E-mail:	Fax:
Cím:	Cím:

13.8. A kapcsolattartók, illetve a teljesítési igazolásra jogosult képviselők személyében bekövetkező esetleges változásokról az érintett Fél haladéktalanul írásban köteles a másik Felet tájékoztatni. Ettől az időponttól kezdődően az kapcsolattartónak, illetve teljesítési igazolásra jogosult személynek az újonnan bejelentett személy minősül.

Felek megállapodnak abban, hogy a fent megjelölt személyek megváltozására vonatkozó bejelentése nem minősül szerződésmódosításnak.

13.9. A kapcsolattartó személyek feladata a kölcsönös, naprakész kapcsolattartás, tájékoztatás. A Felek rögzítik, hogy a kapcsolattartó személyek kizárólag a Szerződés teljesítésével kapcsolatban felmerülő operatív kérdésekben jogosultak eljárni, a Szerződés módosítására, megszüntetésére, egyéb jognyilatkozat tételére nem jogosultak.

13.10. A Szolgáltató tudomásul veszi, hogy a Megbízó az államháztartásról szóló 2011. évi CXCV. törvény (a továbbiakban: Áht.) 41. § (6) bekezdésének értelmében olyan jogi személlyel, jogi személyiséggel nem rendelkező szervezettel nem köthet érvényesen visszterhes szerződést, illetve ilyen szerződés alapján nem teljesíthet kifizetést, amely szervezet nem minősül a nemzeti vagyonról szóló 2011. évi CXCVI. törvény 3. § (1) bekezdésének 1. pontja szerinti átlátható szervezetnek. A Szolgáltató kijelenti, hogy átlátható szervezetnek minősül, erre vonatkozó nyilatkozata a Szerződés 3. számú mellékleteként kerül csatolásra. A Szolgáltató hozzájárul ahhoz, hogy ezen átláthatósági feltétel ellenőrzése céljából, a szerződésből eredő követelések elévüléséig, a Megbízó az Áht. 54/A. §-ban meghatározott – átláthatóságával összefüggő - adatokat kezelje. Ha a nyilatkozatában foglaltakban változás következik be, a Szolgáltató haladéktalanul köteles erről a Megbízót tájékoztatni. A Szolgáltató tudomásul veszi, hogy a valótlan tartalmú nyilatkozat alapján kötött szerződést a Megbízó jogosult és egyben köteles azonnali hatállyal – illetve ha szükséges olyan időpontra, hogy a feladat ellátásáról gondoskodni tudjon –felmondani, vagy - ha a szerződés teljesítésére még nem került sor - a szerződéstől elállni.

13.11. A Szerződésben nem, vagy nem kellő részletességgel szabályozott kérdésekben a Ptk., a Kbt. és azok végrehajtási rendeletei az irányadók.

13.12. Felek rögzítik, hogy amennyiben a közbeszerzési eljárás dokumentumai között eltérés, ellentmondás tapasztalható, a dokumentumok közötti ellentmondás feloldására a Felek az alábbi sorrendet (dokumentum hierarchia) állítják fel:

1. Szerződés és mellékletei
2. kiegészítő tájékoztatásra adott ajánlatkérői válaszok
3. ajánlattevő ajánlata.

13.13. Jelen szerződés négy eredeti, egymással mindenben megegyező példányban készült, amelyből három példány a Megbízót, egy példány a Szolgáltatót illeti.

*„Szolgáltatási keretszerződés a különleges kezelést igénylő (egészségügyi (fertőző), vegyi és egyéb) hulladék szállítására és ártalmatlanítására a PTE részére ” tárgyban
Eljárás azonosítószáma: 166/2016.*

Jelen Szerződést Felek elolvasták, értelmezték, és mint akaratukkal mindenben megegyezőt, jóváhagyólag aláírták.

Melléletek:

1. számú melléklet: Telephelyek listája
2. számú melléklet: Szolgáltatói ajánlat (excel táblázat)
3. számú melléklet: Átláthatósági nyilatkozat
4. számú melléklet: Nyilatkozat a teljesítésbe bevonni kívánt alvállalkozókról

Pécs, _____

Pécsi Tudományegyetem

Jenei Zoltán

kancellár

Megbízó

Szolgáltató

Ellenjegyzők a Megbízó részéről:

Dr. Zámbó Balázs

osztályvezető

Pécsi Tudományegyetem

jogi ellenjegyző

Notaisz Jánosné

gazdasági vezető

Pécsi Tudományegyetem

pénzügyi ellenjegyző

„Szolgáltatási keretszerződés a különleges kezelést igénylő (egészségügyi (fertőző), vegyi és egyéb) hulladék szállítására és ártalmatlanítására a PTE részére ” tárgyban
Eljárás azonosítószáma: 166/2016.

1. számú melléklet
A Megbízó telephelyei

<p>Pécsi Tudományegyetem 7622 Pécs, Vasvári Pál u 4. Telefon: 72/501-500 KÜJ szám: 100293380 KSH szám:15329798-8542-312-02</p>

S.sz.	PTE összes telephelye	KTJ szám	Hulladék azonosító kód	Hulladék megnevezése	Várható mennyiség (kg/év)
1.	I. sz. Klinikai Tömb (ÁOK Elméleti Tömb) 7624 Pécs, Szigeti út 12. EOV: X: 81535 Y: 584859	100346676	070513*	Gyógyszerhulladék	250
			090101*	Elhasznált hívó oldat	20
			130205*	Fáradt olaj	20
			150110*	Vegyszeres göngyöleg	400
			150202*	Festékes rongy	30
			160305*	Veszélyes anyagokat tartalmazó szerves hulladék (f)	10
			180103*	Fertőző egészségügyi hulladék (szilárd)	20 000
			180103*	Fertőző egészségügyi hulladék (folyékony)	2 000
			180106*	Halogénmentes oldószer	3 600
			180106*	Halogéntartalmú oldószer	200
			180106*	Laboratóriumi vegyszerek (s)	100
			180106*	Laboratóriumi vegyszerek (f)	900
			180106*	Etidium-bromid	100

„Szolgáltatási keretszerződés a különleges kezelést igénylő (egészségügyi (fertőző), vegyi és egyéb) hulladék szállítására és ártalmatlanítására a PTE részére ” tárgyban
Eljárás azonosítószáma: 166/2016.

			180106*	Krómkénsav	30
			180106*	Aceton	40
			180106*	Formalin	2 000
			180202*	Állati tetem	2 300
			200133*	Szárazelem	40
2.	Janus Pannonius Klinikai Tömb 7624 Pécs Ifjúság útja 13. EOV: X: 81227 Y: 584798	101171956	180103*	Fertőző egészségügyi hulladék (szilárd)	270 000
3.	Neurológiai Tömb 7623 Pécs, Rét u. 2. EOV: X: 81228 Y: 586115	101171808	180103*	Fertőző egészségügyi hulladék (szilárd)	20 000
			090104*	Elhasznált rögzítő (fixír) oldat	1 000
4.	II. sz. Klinikai Tömb 7621 Pécs, Munkácsy M. út 2. EOV: X: 81457 Y: 586713	101171820	180103*	Fertőző egészségügyi hulladék (szilárd)	20 000
			090101*	Elhasznált hívó oldat	1 000
			090104*	Elhasznált rögzítő (fixír) oldat	1 000
5.	Közgazdaságtudományi Kar 7622 Pécs, Rákóczi út 80. EOV: X: 81412 Y: 587283	101171369	200133*	Szárazelem	40
6.	Állam és Jogtudományi Kar 7622 Pécs, 48-as tér 1. EOV: X: 81381 Y: 587421	101171381	-	karbantartásból származó hulladékok	-
7.	Bölcsészettudományi Kar 7624 Pécs, Ifjúság útja 6. EOV: X: 81614 Y: 584989	101171392	-	karbantartásból származó hulladékok	-
8.	Természettudományi Kar 7624 Pécs, Ifjúság útja 6. EOV: X: 81614 Y: 584989	101171406	180103*	Fertőző egészségügyi hulladék (s)	100
			180202*	Állati tetem	50
			180106*	Laborvegyszer (f)	200
			180106*	Aceton	40
			180106*	Halogéntartalmú oldószerkeverék	250

„Szolgáltatási keretszerződés a különleges kezelést igénylő (egészségügyi (fertőző), vegyi és egyéb) hulladék szállítására és ártalmatlanítására a PTE részére ” tárgyban
Eljárás azonosítószáma: 166/2016.

			180106*	Halogénmentes oldószerkeverék	50
			070703*	Halogéntartalmú szerves oldószer, mosófolyadék és anyalúg	10
9.	Műszaki és Informatikai Kar 7624 Pécs, Boszorkány u. 2. EOV: X: 82085 Y: 585382	101171428	-	karbantartásból származó hulladékok	-
11.	Egészségtudományi Kar "D" épület 7623 Pécs, Rét u. 4. EOV: X: 81074 Y:586192	101171462	-	karbantartásból származó hulladékok	-
12.	Fogászati és Szájsebészeti Klinika 7621 Pécs, Dischka Gy. u. 5. EOV: X: 81307 Y: 586365	101171509	180103*	Fertőző egészségügyi hulladék (szilárd)	3 000
14.	Akác utcai Klinikai Tömb 7632 Pécs, Akác u. 1. EOV: X: 78985 Y: 586559	101171521	180103*	Fertőző egészségügyi hulladék (szilárd)	20 000
15.	Szülészeti és Nőgyógyászati Klinika, Onkoterápiás Intézet 7624 Pécs, Édesanyák útja 17. EOV: X: 82034 Y: 585760	100310378	180103*	Fertőző egészségügyi hulladék (szilárd)	43 000
			090101*	Elhasznált hívóoldat	100
			090104*	Elhasznált rögzítő (fixír) oldat	100
16.	Gyermekgyógyászati Klinika 7623 Pécs, József A. u. 7. EOV: X: 80945 Y: 586161	101171598	180103*	Fertőző egészségügyi hulladék (szilárd)	12 000
17.	II. sz. Belgyógyászati Klinika és Nephrológiai Centrum 7624 Pécs, Pacsirta u. 2. EOV: X: 81648 Y: 584786	101171772	180103*	Fertőző egészségügyi hulladék (szilárd)	7 000
19.	Kancellária 7633 Pécs, Szántó Kovács János u. 1/b. EOV: X: 80654 Y: 584248	101684995	-	karbantartásból származó hulladékok	-

*„Szolgáltatási keretszerződés a különleges kezelést igénylő (fertőző), vegyi és egyéb) hulladék szállítására és ártalmatlanítására a PTE részére ” tárgyban
Eljárás azonosítószáma: 166/2016.*

20.	Hunyor Vendégház és Diákszálló 7624 Pécs, Jurisics M. u. 16. EOV: X: 82298 Y: 585654	100601519	-	karbantartásból származó hulladékok	-
21.	Gyógyszerészeti Tömb 7624 Pécs Rókus u. 4. EOV: X: 81509 Y: 585360	101768572	180103*	Fertőző egészségügyi hulladék (szilárd)	120
			070513*	Gyógyszerhulladék	200
22.	ÁOK Balassa János Kollégium 7624 Pécs, Jakabhegyi út 6. EOV: X: 81484 Y: 584574	101768583	-	karbantartásból származó hulladékok	-
23.	Rektori Hivatal 7622 Pécs, Vasvári Pál u. 4. EOV: X: 81338 Y: 587261	100379342	-	karbantartásból származó hulladékok	-
24.	Laterum Kollégium 7633 Pécs, Hajnóczy u. 37-39. EOV: X: 80375 Y: 583751	101768594	-	karbantartásból származó hulladékok	-
25.	Márton Áron Szakkollégium 7633 Pécs, Rácvárosi út 70. EOV: X: 80565 Y: 582785	101768608	-	karbantartásból származó hulladékok	-
26.	Egészségtudományi Kar "A" épület 7621 Pécs, Vörösmarty M. u. 4. EOV: X: 81713 Y: 586461	101768619	180103*	Fertőző egészségügyi hulladék (s)	200
			180202*	Állati tetem	30
27.	Egészségtudományi Kar (SZESZI) 7632 Pécs, Berek u. 15. EOV: X: 78132 Y: 585909	101768620	180103*	Fertőző egészségügyi hulladék (szilárd)	100
28.	Nővérthon I. 7624 Pécs, Ifjúság útja 34. EOV: X: 81568 Y: 584692	101768631	-	karbantartásból származó hulladékok	-
29.	Nővérthon II.	101768642	-	karbantartásból származó hulladékok	-

„Szolgáltatási keretszerződés a különleges kezelést igénylő (egészségügyi (fertőző), vegyi és egyéb) hulladék szállítására és ártalmatlanítására a PTE részére ” tárgyban
Eljárás azonosítószáma: 166/2016.

	Pécs, Tildy Z. u. 5. EOV: X: 77316 Y: 585932				
30.	1. Számú Gyakorló Általános Iskola 7624 Pécs, Alkotmány u. 38. EOV: X: 81678 Y: 585764	101768653	200133*	Szárazelem	40
31.	Deák Ferenc Gyakorló Gimnázium és Általános Iskola 7624 Pécs, Óz u. 2. EOV: X: 81546 Y: 585580	101768664	-	karbantartásból származó hulladékok	-
32.	Babits Mihály Gyakorló Gimnázium és Szakközépiskola 7633 Pécs Dr. Veress Endre u.15. EOV: X: 80250 Y: 584618	101768675	-	karbantartásból származó hulladékok	-
33.	Rókus utcai telephely (BTK, PMMIK) 7624 Pécs Rókus u. 2. EOV: X: 81452 Y: 585375	101768686	-	karbantartásból származó hulladékok	-
34.	Nyár utcai telephely 7624 Pécs, Nyár u. 8. EOV: X: 081830 Y: 585295	101815175	180103*	Fertőző egészségügyi hulladék (szilárd)	10 000
35.	Laboratóriumi Medicina Intézet 7300 Komló, Majális tér 1. EOV: X: 94036 Y: 590085	101786521	180103*	Fertőző egészségügyi hulladék (szilárd)	4 000
36.	Borászati telephely 7634 Pécs, Pázmány Péter u. 4. EOV: X: 80984 Y: 583298	101163618	-	karbantartásból származó hulladékok	-
37.	Borászati telephely 7634 Pécs, Szentmiklós dűlő 1. EOV: X: 81118 Y: 581053	101163641	-	-	-
38.	Egészségtudományi Kar "B" épület 7621 Pécs, Szepessy I. u. 1-3.	101873315	-	-	-

„Szolgáltatási keretszerződés a különleges kezelést igénylő (egészségügyi (fertőző), vegyi és egyéb) hulladék szállítására és ártalmatlanítására a PTE részére ” tárgyban
Eljárás azonosítószáma: 166/2016.

	EOV: X: 81748 Y: 586556				
39.	Rákóczi úti Klinikai Tömb 7623 Pécs, Rákóczi út 2. EOV: X: 81290 Y: 586025	100291284	180103*	Fertőző egészségügyi hulladék (szilárd)	75 000
			060204*	Nátrium- és kálium- hidroxid (s)	30
			180106*	Laborvegyszer (f)	100
			180106*	Halogénmentes oldószer	2 500
			180106*	Formalin	1 500
40.	Bőr- és Nemibeteg Gondozó Intézet 7633 Pécs, Dr. Veress Endre u. 2. EOV: X: 80323 Y: 585445	101062241	180103*	Fertőző egészségügyi hulladék (szilárd)	100
41.	Grastyán Endre Transzlációs Központ 7673 Kővágószőlős, Golgota, hrsz.: 513/2 EOV: X:82431 Y:577550	102509004	180202*	Állati tetem	100
42.	Rehabilitációs részleg 7815 Harkány, Zsigmondy sétány 1. EOV: X: 56412 Y: 587136	102205748	-	-	-
44.	Science Building, Szentágothai János Kutató Központ 7624, Pécs Ifjúság útja 20. EOV: X: 81585 Y: 584760	102352802	180103*	Fertőző egészségügyi hulladék (szilárd)	1 100
			180103*	Fertőző egészségügyi hulladék (f)	20
			180106*	Laborvegyszer (f)	30
			180202*	Állati tetem	200
			161001*	Veszélyes anyagokat tartalmazó vizes, folyékony hulladék	500 000
45.	Művészeti Kar 7622 Pécs, Zsolnay V. u.16. EOV: X: 81532 Y: 587729	102378558	070104*	Egyéb szerves oldószerek, halogénmentes	100
46.	Egészségtudományi Kar "C" épület 7621 Pécs, Mária utca 5-7. EOV: X: 81757 Y: 586681	102418751	-	karbantartásból származó hulladékok	-
47.	Egészségtudományi Kar	102418740	-	karbantartásból származó hulladékok	-

„Szolgáltatási keretszerződés a különleges kezelést igénylő (egészségügyi (fertőző), vegyi és egyéb) hulladék szállítására és ártalmatlanítására a PTE részére ” tárgyban
Eljárás azonosítószáma: 166/2016.

	7621 Pécs, Mátyás király utca 15. EOV: X: 81486 Y: 586379				
49.	"E" ép. Kazánház 7100 Szekszárd, Szent I. tér 15-17. EOV: X: 111533 Y: 623736	100387554	-	karbantartásból származó hulladékok	-
50.	Gyakorló óvoda kazánház 7100 Szekszárd, Mátyás király u. 1. EOV: X: 112051 Y: 623914	100387576	-	karbantartásból származó hulladékok	-
51.	Egészségtudományi Kar Kaposvári Képzési Központ 7400 Kaposvár, Szent Imre u. 14/b. EOV: X: 114044 Y: 553617	100350558	140602*	Kloroform	49
			080409*	szerves oldószereket vagy más veszélyes anyagokat tartalmazó ragasztók, tömítőanyagok hulladéka	50
			070511*	a folyékony hulladéknak a képződése helyén történő kezeléséből származó, veszélyes anyagokat tartalmazó iszap	40
			060104*	foszforsav	30
			180106*	Laborvegyszer	100
52.	Egészségtudományi Kar Szombathelyi Képzési Központ 9700 Szombathely, Jókai Mór u. 14. EOV: X: 212145 Y: 465114	101772786	-	karbantartásból származó hulladékok	-
53.	Egészségtudományi Kar Szombathelyi Képzési Központ 9700 Szombathely, Dózsa György u. 13. EOV: X:212250 Y:465712	101772797	-	karbantartásból származó hulladékok	-
54.	Egészségtudományi Kar Zalaegerszegi Képzési Központ 8900 Zalaegerszeg, Landorhegyi út 33.	101784136	-	karbantartásból származó hulladékok	-

„Szolgáltatási keretszerződés a különleges kezelést igénylő (egészségügyi (fertőző), vegyi és egyéb) hulladék szállítására és ártalmatlanítására a PTE részére ” tárgyban
Eljárás azonosítószáma: 166/2016.

	EOV: X: 168109 Y: 480732				
55.	Egészségtudományi Kar Zalaegerszegi Képzési Központ, 8900 Zalaegerszeg, Landorhegyi út 23. EOV: X: 168262 Y: 480793	101784147	-	karbantartásból származó hulladékok	-

*„Szolgáltatási keretszerződés a különleges kezelést igénylő (egészségügyi (fertőző), vegyi és egyéb) hulladék szállítására és ártalmatlanítására a PTE részére ” tárgyban
Eljárás azonosítószáma: 166/2016.*

2. számú melléklet

Szolgáltatói ajánlat

Átláthatósági nyilatkozat

NYILATKOZAT

Alulírott a/partner neve/ (.....partner székhelye) képviselőjeként az államháztartásról szóló törvény végrehajtásáról szóló 368/2011 (XII. 31.) Korm. rendelet 50. § (1a) bekezdése alapján nyilatkozom, hogy az általam képviselt gazdasági társaság a nemzeti vagyonról szóló 2011. évi CXCVI. törvény 3. § (1) bekezdése 1. pontjában foglaltak alapján átlátható szervezetnek minősül.

Tudomásul veszem, hogy a jelen nyilatkozatomban foglaltak változása esetén haladéktalanul köteles vagyok a változásról a Megrendelőt/Szerződőt tájékoztatni mindaddig, amíg a közöttünk fennálló visszterhes jogügylet alapján Megrendelőnek/Szerződőnek fizetési kötelezettsége áll fenn a(partner neve) szemben. Amennyiben nyilatkozatom valótlan tartalmú, a Megrendelő/Szerződő a megrendelést/szerződést felmondja vagy – ha a teljesítésre még nem került sor - a megrendeléstől/szerződéstől eláll. Ebben az esetben a felmondásból, elállásból eredő kár megtérítését a(partner neve) nem követelheti.

.....
cégszerű aláírás

4. számú melléklet

**A teljesítésbe bevonni kívánt alvállalkozókról
(A SZERZŐDÉS ALÁÍRÁSÁVAL EGYIDEJŰLEG KITÖLTENDŐ)**

A Kbt. 3. § 2. pontja értelmében alvállalkozó az a gazdasági szereplő, aki (amely) a közbeszerzési eljárás eredményeként megkötött szerződés teljesítésében az ajánlattevő által bevontan közvetlenül vesz részt, kivéve

- a) azon gazdasági szereplőt, amely tevékenységét kizárólagos jog alapján gyakorolja,
- b) a szerződés teljesítéséhez igénybe venni kívánt gyártót, forgalmazót, alkatrész vagy alapanyag eladóját,
- c) építési beruházás esetén az építőanyag-eladót.

„A” változat²¹

Alulírott _____ (partner képviselője) a _____ (partner neve és székhelye) képviselőjeként nyilatkozatom, hogy a Szerződés teljesítéséhez nem kívánok igénybe venni alvállalkozót.

Keltezés helye, időpontja

cégszerű aláírás

„B” változat

Alulírott _____ (partner képviselője) a _____ (partner neve és székhelye) képviselőjeként nyilatkozatom, hogy a Szerződés teljesítéséhez az alábbi alvállalkozókat kívánom igénybe venni:

Alvállalkozó neve	Alvállalkozó székhelye (címe)	Alvállalkozó adószáma	Alvállalkozó pénzforgalmi jelzőszáma

Nyilatkozom, hogy a fent megjelölt alvállalkozók nem tartoznak a Kbt. 62. §-ában megjelölt kizáró okok hatálya alá.

Tudomásul veszem, hogy a Kbt. 138. § (3) bekezdése értelmében a Szerződés időtartama alatt köteles vagyok minden további – a teljesítésbe bevonni kívánt – alvállalkozót előzetesen bejelenteni a

²¹ A megfelelő változatot kérjük kitölteni.

*„Szolgáltatási keretszerződés a különleges kezelést igénylő (egészségügyi (fertőző), vegyi és egyéb) hulladék szállítására és ártalmatlanítására a PTE részére ” tárgyban
Eljárás azonosítószáma: 166/2016.*

Megrendelő/Szerződő partner felé, továbbá nyilatkozni arról, hogy az igénybe venni kívánt alvállalkozó(k) nem áll(nak) a Kbt. 62. §-ában meghatározott kizáró okok hatálya alatt.

Építési beruházás esetén alkalmazandó:

Tudomásul veszem, hogy a Kbt. 138. § (1) bekezdése alapján az alvállalkozói teljesítés összesített aránya nem haladhatja meg a Szerződés értékének 65%-át.

Tudomásul veszem továbbá, hogy az alvállalkozóknak a szerződés teljesítésében való részvételének arányát az határozza meg, hogy milyen arányban részesülnek a szerződés általános forgalmi adó nélkül számított ellenértékéből.

A Kbt. 138. § (5) bekezdése alapján vállalom, hogy a teljesítésben részt vevő alvállalkozók nem vesznek igénybe a saját teljesítésük 65%-át meghaladó mértékű további közreműködőt.

Keltezés helye, időpontja

cégszerű aláírás

V.

Mellékletek (a gazdasági szereplők által benyújtandó dokumentumok mintái)**AD. 1. sz. melléklet**

- Tartalomjegyzék,
- Felolvasólap **(AD. 2. sz. melléklet)**
- Árazatlan költségvetést, kereskedelmi ajánlat **(AD. 2/A. sz. melléklet)**
- Nyilatkozat a Kbt. 66. § (2) bekezdésre vonatkozóan **(AD. 3. sz. melléklet),**
- Ajánlattevő (közös Ajánlattevők) megfelelő képviseleti jogosultsággal rendelkező személye(i) által aláírt egységes európai közbeszerzési dokumentum; a 321/2015. (X. 30.) Korm. rendelet 4-6. §-ának és a Kr. 2. §-nak megfelelően részletezett kért módon kitöltve a közbeszerzési dokumentumokban részletezettek szerint **(AD. 4. sz. melléklet),**
- Nyilatkozat a Kbt. 62. § (2) bekezdésében meghatározott kizáró okokról – Ajánlatkérő Kbt. 69. § (4) bekezdése szerinti felhívásra szükséges benyújtani. **(AD. 4/A. sz. melléklet)**
- Nyilatkozat a Kbt. 62. § (1) bekezdés k) pont kb) és kc) alpontja tekintetében a kizáró okokról – Ajánlatkérő Kbt. 69. § (4) bekezdése szerinti felhívásra szükséges benyújtani. **(AD. 4/B. sz. melléklet)**
- Az eljárást megindító felhívásban előírt pénzügyi alkalmassági követelmény igazolása különleges kezelést igénylő (egészségügyi (fertőző), vegyi és egyéb) hulladék szállításából és ártalmatlanításából származó nettó árbevételéről szóló nyilatkozat) – Ajánlatkérő Kbt. 69. § (4) bekezdése szerinti felhívására szükséges benyújtani. **(AD. 5. sz. melléklet)**
- Regisztrációs Adatlap **(AD. 6. sz. melléklet),**
- Az eljárást megindító felhívásban előírt műszaki és szakmai alkalmassági követelmény igazolása (az eljárást megindító felhívás feladásától visszafelé számított három év (36 hónap) legjelentősebb különleges kezelést igénylő (egészségügyi (fertőző), vegyi és egyéb) hulladék szállításairól és ártalmatlanításáról szóló referencia nyilatkozat, vagy a szerződést kötő másik fél által adott igazolás)– Ajánlatkérő Kbt. 69. § (4) bekezdése szerinti felhívására szükséges benyújtani. **(AD. 7. sz. melléklet)**
- Az ajánlatot aláíró cégjegyzésre jogosult személy(ek) (közjegyzői aláírás-hitelesítéssel ellátott) aláírási címpéldánya vagy aláírás mintája (a cégnyilvánosságról, a bírósági cégeljárásról és a végelszámolásról szóló 2006. évi V. törvény 9. § (1) bekezdése szerint – ügyvéd által ellenjegyzetten) egyszerű másolatban, illetőleg amennyiben az ajánlatot, illetve a szükséges nyilatkozatokat az Ajánlattevő cégjegyzésre jogosult képviselőjének meghatalmazása alapján más személy szignálja, illetve írja alá, a cégjegyzésre jogosult személy által aláírt meghatalmazás teljes bizonyító erejű magánokiratba, vagy közokiratba foglalva – a meghatalmazásnak tartalmaznia kell a meghatalmazott aláírását **(AD. 8. sz. melléklet),**

- Ajánlattevő (közös Ajánlattevők) cégszerűen aláírt nyilatkozata, hogy az ajánlat elektronikus formában benyújtott (jelszó nélkül olvasható, de nem módosítható .pdf – vagy azzal egyenértékű kiterjesztésű – file) példányai a papír alapú (eredeti) példánnyal megegyeznek **(AD. 9. sz. melléklet)**,
- Nyilatkozat változásbejegyzési kérelem tekintetében (nemleges tartalmú nyilatkozat esetében is) **(AD. 10. sz. melléklet)**,
- Amennyiben bármely, az ajánlathoz csatolt okirat, igazolás, nyilatkozat stb. nem magyar nyelven került kiállításra, úgy az Ajánlattevőnek az eredeti dokumentum mellé csatolnia kell a magyar fordítást is. [Ajánlatkérő elfogadja a felelős fordítást, nem követeli meg a szakfordításról és a tolmácsolásról szóló 24/1986. (VI. 26.) MT rendelet szerinti hitelesített magyar fordítást.] A fordításban elkövetett hibákért az Ajánlattevő felel. (adott esetben) **(AD. 11. sz. melléklet)**,
- Közös ajánlattétel esetén az együttműködésükről szóló megállapodás (adott esetben) **(AD. 12. sz. melléklet)**,
- azon igazolás(ok) vagy egyéb releváns információ(k) feltüntetése, amelyekhez az e-Certis rendszerben igazolásra alkalmas ingyenes elektronikus adatbázisba belépve közvetlenül hozzájuthat Ajánlatkérő, megadva a nyilvántartások pontos elérési útvonalát. Az Európai Unió bármely tagállamában működő, nem magyar nyelvű nyilvántartás esetén az Ajánlatkérő kéri a releváns igazolás vagy információ magyar nyelvű felelős fordításának benyújtását (adott esetben) **(AD. 13. sz. melléklet)**,
- Nyilatkozat a Kbt. 66. § (4) bekezdésre vonatkozóan. **(AD. 14. sz. melléklet)**,
- Nyilatkozat a Kbt. 67. § (4) bekezdésre vonatkozóan **(AD. 15. sz. melléklet)**,
- Nyilatkozat a Kbt. 73. § (4)-(5) bekezdésre vonatkozóan **(AD. 16. sz. melléklet)**,
- A műszaki, illetve szakmai alkalmasság esetén a kapacitásra támaszkodás Kbt. 65 § (7) bekezdése szerinti igazolása (adott esetben) **(AD. 17. sz. melléklet)**,
- Nyilatkozat üzleti titokról (adott esetben) **(AD. 18. sz. melléklet)**,
- Szakember önéletrajz minta **(AD.19. sz. melléklet)**.
- Ajánlattevő nyilatkozata nyertesség esetén a Szerződés feltöltéséhez szükséges adatokról **(AD. 20.sz. melléklet)**

A Kbt. 47. § (2) bekezdése alapján – ha jogszabály eltérően nem rendelkezik – a dokumentumok egyszerű másolatban is benyújthatók! Nem elektronikus úton történő ajánlattétel esetén az ajánlat 68. § (2) bekezdése szerint benyújtott egy eredeti példányának a Kbt. 66. § (2) bekezdése szerinti nyilatkozat eredeti aláírt példányát kell tartalmaznia.

A kizáró okok igazolásának módja tekintetében irányadó: a Kbt. 67. § (1)-(3) bekezdése, a 321/2015. (X.30.) Korm. rendelet 3. §-a és a 4. § (1) bekezdése.

A kizáró okok fenn nem állását a Kbt. 69. § (4) bekezdés szerinti felhívásra az Ajánlattevőnek (közös ajánlattevőnek) a 321/2015. (X. 30.) Kr. 8-16. §-aiban meghatározottak szerint kell igazolnia.

Felolvasólap

„Szolgáltatási keretszerződés a különleges kezelést igénylő (egészségügyi (fertőző), vegyi és egyéb) hulladék szállítására és ártalmatlanítására a PTE részére ”

.

Ajánlattevő neve:

Ajánlattevő székhelye:

Ajánlattevő cégjegyzék száma:

Ajánlattevő adószáma:

Telefonszáma:

Telefax száma:

E-mail címe:

értékelési szempont	ajánlat
I. nettó ajánlati ár (HUF/ÉV)Ft/év
II. Szállítási gyakoriság a PTE Janus Pannonius Klinikai Tömb (7624 Pécs Ifjúság útja 13.) telephelye tekintetében (min. 3 szállítás munkanapokon/hét max. 5 szállítás munkanapokon/hét) szállítás munkanapok/hét

Kelt....., 201... hó napján.

.....
cégszerű aláírás

AD. 2/A. sz. melléklet

Árazatlan költségvetés, kereskedelmi ajánlat

„Szolgáltatási keretszerződés a különleges kezelést igénylő (egészségügyi (fertőző), vegyi és egyéb) hulladék szállítására és ártalmatlanítására a PTE részére ”

Kérjük a dokumentáció mellékleteként kiadott .xlsx formátumú árazatlan költségvetés kitöltését és becsatolását!

Megnevezés	Ajánlatkérő által elfogadott legmagasabb Nettó egységár (Ft/kg)
Hulladék szállítása	35 HUF
Hulladék szállítása (vizes, folyékony)	22 HUF
Fertőző egészségügyi hulladék (szilárd, folyékony)	130 HUF
Állati melléktermék, tetem	130 HUF
Elhasznált hívó és fixáló oldat	50 HUF
Veszélyes anyagokat tartalmazó vizes, folyékony hulladék	44 HUF
Vegyszeres göngyöleg	330 HUF
Lejárt szavatosságú gyógyszer	330 HUF
Laboratóriumi vegyszerek (aceton, formalin, oldószerek, stb)	330 HUF
Elemek, akumlátorok	330 HUF
Hg tartamú hulladék	330 HUF
Közelebbről nem meghatározott, veszélyes anyagokat tartalmazó vegyi/kémiai hulladékok	375 HUF

AD. 3. sz. melléklet

Az ajánlattevő kifejezett nyilatkozata a Kbt. 66. § (2) bekezdésében előírt tartalommal

Alulírott(ak), mint a (cég megnevezése, címe) kötelezettségvállalásra jogosultja/jogosultjai kijelentem/kijelentjük, hogy a Pécsi Tudományegyetem **„Szolgáltatási keretszerződés a különleges kezelést igénylő (egészségügyi (fertőző), vegyi és egyéb) hulladék szállítására és ártalmatlanítására a PTE részére ”** tárgyú közbeszerzési eljárás közbeszerzési dokumentumokban foglalt feltételeit, valamint a gazdasági szereplők által feltett kérdésekre kapott válaszokban* meghatározott követelményeket megismertük.

Nyertességünk esetén a szerződést megkötjük, a szerződésben rögzített és vállalt kötelezettségeinket maradéktalanul teljesítjük a műszaki leírásban megfogalmazott elvárásokat a szerződésben foglaltaknak megfelelően a mindenkorai ajánlatunkban szereplő ajánlati árért.

Nyilatkozom továbbá arról, hogy gondoskodunk a szerződés teljesítése során tudomásunkra jutott információk bizalmas kezeléséről, és felelősséget vállalunk az ennek elmulasztásából okozott károkért, továbbá nyilatkozatunkkal megerősítjük, hogy kötelezettséget vállalunk arra, hogy a szerződés lejáratát után is bizalmasan kezeljük a teljesítés alatt tudomásunkra jutott, Vevőre vonatkozó információkat.

Kelt:, 2017. év hó nap

.....
Ajánlattevő cégszerű aláírása

* Adott esetben.

EGYSÉGES EURÓPAI KÖZBESZERZÉSI DOKUMENTUM

I. rész: A közbeszerzési eljárásra és az ajánlatkérő szervre vagy a közszolgáltató ajánlatkérőre vonatkozó információk

Olyan közbeszerzési eljárásoknál, amelyekben az eljárást megindító felhívást az *Európai Unió Hivatalos Lapjában* tették közzé, az I. részben előírt információ automatikusan beolvasásra kerül, feltéve, hogy a fent említett elektronikus ESPD-szolgáltatást²² használták az egységes európai közbeszerzési dokumentum kitöltéséhez. Az *Európai Unió Hivatalos lapjában* közzétett vonatkozó hirdetmény²³ hivatkozási adatai:

A Hivatalos Lap S sorozatának száma 2017/S-017, dátum 2017.01.25, A hirdetmény száma a Hivatalos Lap S sorozatban : 2017/S 017–027834

Ha az eljárást megindító felhívás nem jelent meg az EU Hivatalos Lapjában, akkor az ajánlatkérő szervnek vagy a közszolgáltató ajánlatkérőnek kell kitöltenie az információt, amely lehetővé teszi a közbeszerzési eljárás egyértelmű azonosítását.

*Amennyiben nincs előírva hirdetmény közzététele az *Európai Unió Hivatalos Lapjában*, kérjük, hogy adjon meg egyéb olyan információt, amely lehetővé teszi a közbeszerzési eljárás egyértelmű azonosítását (pl. nemzeti szintű közzététel hivatkozási adata): [...]*

A KÖZBESZERZÉSI ELJÁRÁSRA VONATKOZÓ INFORMÁCIÓK

Az I. részben előírt információ automatikusan megjelenik, feltéve, hogy a fent említett ESPD-szolgáltatást használják az egységes európai közbeszerzési dokumentum létrehozásához és kitöltéséhez. Ha nem, akkor ezt az információt a gazdasági szereplőnek kell kitöltenie.

A beszerző azonosítása²⁴	Válasz:
Név:	Pécsi Tudományegyetem
Melyik beszerzést érinti?	Válasz:

²² A Bizottság szervezeti egységei az elektronikus ESPD-szolgáltatást díjmentesen bocsátják az ajánlatkérő szervek, a közszolgáltató ajánlatkérők, a gazdasági szereplők, az elektronikus szolgáltatók és más érdekelt felek rendelkezésére.

²³ **Ajánlatkérő szervek** részére: vagy az eljárást megindító felhívásként alkalmazott **Előzetes tájékoztató**, vagy **Szerződési hirdetmény**. **Közszolgáltató ajánlatkérők** részére: az eljárást megindító felhívásként alkalmazott **Időszakos előzetes tájékoztató**, **Szerződési hirdetmény**, vagy a **Minősítési rendszer meglétéről szóló hirdetmény**

²⁴ *A vonatkozó hirdetmény I. szakaszának I.1 pontjából átmásolandó információ.* Közös közbeszerzés esetén kérjük feltüntetni minden résztvevő beszerző nevét.

A közbeszerzés megnevezése vagy rövid ismertetése ²⁵ :	„Szolgáltatási keretszerződés a különleges kezelést igénylő (egészségügyi (fertőző), vegyi és egyéb) hulladék szállítására és ártalmatlanítására a PTE részére”
Az ajánlatkérő szerv vagy a közszolgáltató ajánlatkérő által az aktához rendelt hivatkozási szám (<i>adott esetben</i>) ²⁶ :	
Az egységes európai közbeszerzési dokumentum minden szakaszában az összes egyéb információt a gazdasági szereplőnek kell kitöltenie.	

II. rész: A gazdasági szereplőre vonatkozó információk

A: A GAZDASÁGI SZEREPLŐRE VONATKOZÓ INFORMÁCIÓK

Azonosítás:	Válasz:
Név:	[]
Héaazonosító szám (uniós adószám), adott esetben: Ha nincs héaazonosító szám, kérjük egyéb nemzeti azonosító szám feltüntetését, adott esetben, ha szükséges.	[] []
Postai cím:	[.....]
Kapcsolattartó személy vagy személyek ²⁷ : Telefon: E-mail cím: Internetcím (<i>adott esetben</i>):	[.....] [.....] [.....] [.....]
Általános információ:	Válasz:
A gazdasági szereplő mikro-, kis- vagy középvállalkozás ²⁸ ?	[] Igen [] Nem

²⁵ Lásd a vonatkozó hirdetmény II.1.1 és II.1.3 pontját.

²⁶ Lásd a vonatkozó hirdetmény II.1.1 pontját.

²⁷ Kérjük, ismételje meg a kapcsolattartó személyekre vonatkozó információt, ahányszor szükséges.

²⁸ Lásd a **Bizottság 2003. május 6-i ajánlását a mikro-, kis és középvállalkozások meghatározásáról (HL L 124., 2003.5.20., 36. o.)**. Ez az információ csak statisztikai célból szükséges.

Mikrovállalkozás: olyan vállalkozás, amely 10-nél kevesebb főt foglalkoztat, és amelynek éves

<p>Csak ha a közbeszerzés fenntartott²⁹: A gazdasági szereplő védett műhely, szociális vállalkozás³⁰ vagy védett munkahely-teremtési programok keretében fogja teljesíteni a szerződést?</p> <p>Ha igen, mi a fogyatékossgal élő vagy hátrányos helyzetű munkavállalók százalékos aránya? Ha szükséges, kérjük, adja meg, hogy az érintett munkavállalók a fogyatékossgal élő vagy hátrányos helyzetű munkavállalók mely kategóriájába vagy kategóriáiba tartoznak.</p>	<p><input type="checkbox"/> Igen <input type="checkbox"/> Nem</p> <p>[...]</p> <p>[....]</p>
<p>Adott esetben, a gazdasági szereplő szerepel-e az elismert gazdasági szereplők hivatalos jegyzékében, vagy rendelkezik-e azzal egyenértékű igazolással (pl. nemzeti (elő)minősítési rendszer keretében)?</p>	<p><input type="checkbox"/> Igen <input type="checkbox"/> Nem <input type="checkbox"/> Nem alkalmazható</p>
<p>Ha igen:</p> <p>Kérjük, válaszolja meg e szakasz további részeit, e rész B. szakaszát és amennyiben releváns, e rész C. szakaszát, adott esetben töltsse ki az V. részt, valamint mindenképpen töltsse ki és írja alá a VI. részt.</p> <p>a) Kérjük, adott esetben adja meg a jegyzék vagy az igazolás nevét és a vonatkozó nyilvántartási vagy igazolási számot:</p> <p>b) Ha a felvételtől szóló igazolás vagy tanúsítvány elektronikusan elérhető, kérjük, tüntesse fel:</p>	<p>a) [.....]</p> <p>b) (internet cím, a kibocsátó hatóság vagy testület, a dokumentáció pontos hivatkozási adatai): [.....][.....][.....][.....]</p> <p>c) [.....]</p>

forgalma és/vagy éves mérlegfőösszege nem haladja meg a 2 millió eurót.

Kisvállalkozás: olyan vállalkozás, amely 50-nél kevesebb főt foglalkoztat, és amelynek éves forgalma és/vagy éves mérlegfőösszege nem haladja meg a 10 millió eurót;

Középvállalkozás: olyan vállalkozás, amely nem mikro- és nem kisvállalkozás, és amely 250-nél kevesebb főt foglalkoztat, és amelynek éves forgalma nem haladja meg az 50 millió eurót, és/vagy éves mérlegfőösszege nem haladja meg a 43 millió eurót.

²⁹ Lásd a szerződési hirdetmény III.1.5. pontját.

³⁰ Azaz fő célja a fogyatékossgal élő vagy hátrányos helyzetű személyek szociális és szakmai beilleszkedése.

<p>c) Kérjük, tüntesse fel a referenciákat, amelyeken a felvétel vagy a tanúsítás alapul, és adott esetben a hivatalos jegyzékben elért minősítést³¹:</p> <p>d) A felvétel vagy a tanúsítás az összes előírt kiválasztási szempontra kiterjed? Ha nem: <u>Ezen kívül kérjük, hogy KIZÁRÓLAG akkor töltse ki a hiányzó információt a IV. rész A., B., C. vagy D. szakaszában az esettől függően,</u> ha a vonatkozó hirdetmény vagy közbeszerzési dokumentumok ezt előírják:</p> <p>e) A gazdasági szereplő tud-e igazolást adni a társadalombiztosítási járulékok és adók megfizetéséről, vagy meg tudja-e adni azt az információt, amely lehetővé teszi az ajánlatkérő szerv vagy a közszolgáltató ajánlatkérő számára, hogy közvetlenül beszerezze azt bármely tagország díjmentesen hozzáférhető nemzeti adatbázisából? Ha a vonatkozó információ elektronikusan elérhető, kérjük, adja meg a következő információkat:</p>	<p>d) <input type="checkbox"/> Igen <input type="checkbox"/> Nem</p> <p>e) <input type="checkbox"/> Igen <input type="checkbox"/> Nem</p> <p>(internet cím, a kibocsátó hatóság vagy testület, a dokumentáció pontos hivatkozási adatai): [.....][.....][.....][.....]</p>
<p>Részvétel formája:</p>	<p>Válasz:</p>
<p>A gazdasági szereplő másokkal együtt vesz részt a közbeszerzési eljárásban?³²</p>	<p><input type="checkbox"/> Igen <input type="checkbox"/> Nem</p>
<p>Ha igen, kérjük, biztosítsa, hogy a többi érintett külön egységes európai közbeszerzési dokumentum formanyomtatványt nyújtson be.</p>	
<p>Ha igen:</p> <p>a) Kérjük, adja meg a gazdasági szereplő csoportban betöltött szerepét (vezető, specifikus feladatokért felelős, ...):</p> <p>b) Kérjük, adja meg, mely gazdasági</p>	<p>a:) [.....]</p> <p>b): [.....]</p>

³¹ A hivatkozások és a minősítés, ha van ilyen, a tanúsításon szerepelnek.

³² Nevezetesen egy csoport, konzorcium, közös vállalkozás vagy hasonló részeként.

szereplők a közbeszerzési eljárásban együtt részt vevő csoport tagjai: c) Adott esetben a részt vevő csoport neve:	c): [.....]
Részek	Válasz:
Adott esetben annak a résznek (azoknak a részeknek a feltüntetése, amelyekre a gazdasági szereplő pályázni kíván:	[]

B: A GAZDASÁGI SZEREPLŐ KÉPVISELŐIRE VONATKOZÓ INFORMÁCIÓK

Adott esetben adja meg azon személyek nevét és címét, akik a jelen közbeszerzési eljárásban jogosultak képviselni a gazdasági szereplőt:

Képviselő, ha van:	Válasz:
Teljes név; valamint a születési idő és hely, ha szükséges:	[.....]; [.....]
Beosztás/milyen minőségben jár el:	[.....]
Postai cím:	[.....]
Telefon:	[.....]
E-mail cím:	[.....]
Amennyiben szükséges, részletezze a képviseletre vonatkozó információkat (a képviselet formája, köre, célja stb.):	[.....]

C: MÁSZERVEZETEK KAPACITÁSAINAK IGÉNYBEVÉTELÉRE VONATKOZÓ INFORMÁCIÓK

Igénybevétel:	Válasz:
Az alábbi IV. részben feltüntetett kiválasztási kritériumoknak és (adott esetben) az alábbi V. részben feltüntetett kritériumoknak és szabályoknak való megfelelés során a gazdasági szereplő igénybe veszi-e más szervezetek kapacitásait?	<input type="checkbox"/> Igen <input type="checkbox"/> Nem

Amennyiben igen, minden egyes érintett szervezetre vonatkozóan külön egységes európai közbeszerzési dokumentumban adja meg az **e rész A. és B. szakaszában, valamint a III. részben** meghatározott információkat, megfelelően kitöltve és az érintett szervezetek által aláírva.

Felhívjuk a figyelmet, hogy ennek magában kell foglalnia azokat a szakembereket vagy műszaki szervezeteket, akik/amelyek nem tartoznak közvetlenül a gazdasági szereplő vállalkozásához, különösen a minőség-ellenőrzés felelőseit, továbbá építési beruházásra irányuló közbeszerzési szerződés esetében azon szakembereket vagy

műszaki szervezeteket, akiket/amelyeket a gazdasági szereplő a beruházás kivitelezéséhez igénybe vehet.

Amennyiben a gazdasági szereplő által igénybe vett meghatározott kapacitások tekintetében ez releváns, minden egyes szervezetre vonatkozóan adja meg a IV. és az V. részben meghatározott információkat is³³.

D: INFORMÁCIÓK AZOKRÓL AZ ALVÁLLALKOZÓKRÓL, AKIKNEK KAPACITÁSAIT A GAZDASÁGI SZEREPLŐ NEM VESZI IGÉNYBE

(Ezt a szakaszt csak akkor kell kitölteni, ha az ajánlatkérő szerv vagy a közszolgáltató ajánlatkérő kifejezetten előírja ezt az információt.)

Alvállalkozás:	Válasz:
Szándékozik-e a gazdasági szereplő a szerződés bármely részét alvállalkozásba adni harmadik félnek?	<input type="checkbox"/> Igen <input type="checkbox"/> Nem Ha igen, és amennyiben ismert , kérjük, sorolja fel a javasolt alvállalkozókat: [...]

Ha az ajánlatkérő szerv vagy a közszolgáltató ajánlatkérő kifejezetten kéri ezt az információt az e szakaszban lévő információn kívül, akkor kérjük, adja meg az e rész A. és B. szakaszában és a III. részben előírt információt mindegyik érintett alvállalkozóra (alvállalkozói kategóriára) nézve.

³³ Pl. a minőség-ellenőrzésben részt vevő műszaki szervezetek esetében: IV. rész C. szakasz, 3. pont.

III. rész: Kizárási okok

A: BÜNTETŐELJÁRÁSBAN HOZOTT ÍTÉLETEKKEL KAPCSOLATOS OKOK

A 2014/24/EU irányelv 57. cikkének (1) bekezdése a következő kizárási okokat határozza meg:

1. Bűnszervezetben való részvétel³⁴;

Korrupció³⁵;

Csalás³⁶;

Terrorista bűncselekmény vagy terrorista csoporthoz kapcsolódó bűncselekmény³⁷;

Pénzmosás vagy terrorizmus finanszírozása³⁸;

Gyermekmunka és az emberkereskedelem más formái³⁹

<p>Az irányelv 57. cikke (1) bekezdésében foglalt okokat végrehajtó nemzeti rendelkezések szerinti büntetőeljárásban hozott ítéletekkel kapcsolatos okok:</p>	<p>Válasz:</p>
<p>Jogerősen elítélték-e a gazdasági szereplőt vagy a gazdasági szereplő igazgató, vezető vagy felügyelő testületének tagját, illetve az e testületek képviselőit, az azokban való</p>	<p><input type="checkbox"/> Igen <input type="checkbox"/> Nem</p> <p>Ha a vonatkozó információ elektronikusan elérhető, kérjük, adja meg a következő információkat: (internet cím, a kibocsátó hatóság vagy testület, a dokumentáció pontos</p>

³⁴ A szervezett bűnözés elleni küzdelemről szóló, 2008. október 24-i 2008/841/IB tanácsi kerethatározat (HL L 300., 2008.11.11., 42. o.) 2. cikkében meghatározottak szerint.

³⁵ Az Európai Közösségek tisztviselőit és az Európai Unió tagállamainak tisztviselőit érintő korrupció elleni küzdelemről szóló egyezmény (HL C 195., 1997.6.25., 1. o.) 3. cikkében és a Tanács 2003. július 22-i, a magánszektorban tapasztalható korrupció elleni küzdelemről szóló 2003/568/IB kerethatározatának (HL L 192., 2003.7.31., 54. o.) 2. cikke (1) bekezdésében meghatározottak szerint. Ez a kizárási ok magában foglalja az ajánlatkérő szerv (közszolgáltató ajánlatkérő) vagy a gazdasági szereplő nemzeti jogában meghatározott korrupciót is.

³⁶ Az Európai Közösségek pénzügyi érdekeinek védelméről szóló egyezmény 1. cikke értelmében (HL C 316., 1995.11.27., 48. o.)

³⁷ A terrorizmus elleni küzdelemről szóló, 2002. június 13-i 2002/475/IB tanácsi kerethatározat (HL L 164., 2002.6.22., 3. o.) 1. és 3. cikkében meghatározottak szerint. Ez a kizárási ok magában foglalja az említett kerethatározat 4. cikke szerinti, bűncselekményre való felbujtást, bűnsegélyt vagy kísérletet.

³⁸ A pénzügyi rendszereknek a pénzmosás, valamint terrorizmus finanszírozása céljára való felhasználásának megelőzéséről szóló, 2005. október 26-i 2005/60/EK európai parlamenti és tanácsi irányelv (HL L 309., 2005.11.25., 15. o.) 1. cikkében meghatározottak szerint.

³⁹ **Az emberkereskedelem megelőzéséről, és az ellene folytatott küzdelemről, az áldozatok védelméről, valamint a 2002/629/IB tanácsi kerethatározat felváltásáról szóló, 2011. április 5-i 2011/36/EU európai parlamenti és tanácsi irányelv (HL L 101., 2011.4.15., 1. o.) 2. cikkében meghatározottak szerint.**

döntéshozatalra vagy azok kontrolljára vonatkozó jogkörrel rendelkező tagját a fent felsorolt okok valamelyikéért olyan ítéletben, amelyet nem több, mint öt évvel ezelőtt hoztak, vagy amelyben a közvetlenül meghatározott kizárás időtartama továbbra is alkalmazandó?	hivatkozási adatai): [.....][.....][.....][.....] ⁴⁰
Amennyiben igen , kérjük, ⁴¹ adja meg a következő információkat: a) Elítélés dátuma, adja meg, hogy az 1–6. pontok közül melyik érintett, valamint az ítélet okát (okait), b) Határozza meg az elítélt személyét []; c) Amennyiben az ítélet közvetlenül megállapítja:	a) Dátum:[], pont(ok): [], ok(ok):[] b) [.....] c) A kizárási időszak hossza [.....] és az érintett pont(ok) [] Ha a vonatkozó információ elektronikusan elérhető, kérjük, adja meg a következő információkat: (internet cím, a kibocsátó hatóság vagy testület, a dokumentáció pontos hivatkozási adatai): [.....][.....][.....][.....] ⁴²
Ítéletek esetén hozott-e a gazdasági szereplő olyan intézkedéseket, amelyek a releváns kizárási okok ellenére igazolják megbízhatóságát ⁴³ (öntisztázás)?	<input type="checkbox"/> Igen <input type="checkbox"/> Nem
Amennyiben igen , kérjük, ismertesse ezeket az intézkedéseket ⁴⁴ :	[.....]

**B: ADÓFIZETÉSI VAGY A TÁRSADALOMBIZTOSÍTÁSI JÁRULÉK FIZETÉSÉRE VONATKOZÓ KÖTELEZETTSÉG
MEGSZEGÉSÉVEL KAPCSOLATOS OKOK**

Adó vagy társadalombiztosítási járulék fizetése:	Válasz:
Teljesítette-e a gazdasági szereplő összes kötelezettségét az adók és társadalombiztosítási járulékok megfizetése tekintetében , mind a székhelye szerinti országban, mind pedig az ajánlatkérő szerv vagy a közszolgáltató ajánlatkérő tagállamában, ha ez eltér a székhely szerinti országtól?	<input type="checkbox"/> Igen <input type="checkbox"/> Nem
	Adók

⁴⁰ Kérjük, szükség szerint ismétlje.

⁴¹ Kérjük, szükség szerint ismétlje.

⁴² Kérjük, szükség szerint ismétlje.

⁴³ A 2014/24/EU irányelv 57. cikke (6) bekezdését végrehajtó nemzeti rendelkezésekkel összhangban.

⁴⁴ Az elkövetett bűncselekmény jellegét figyelembe véve (egyszeri, ismételt, szisztematikus ...) a magyarázatnak tükröznie kell e megtett intézkedések megfelelőségét.

<p>Ha nem, akkor kérjük, adja meg a következő információkat:</p> <p>a) Érintett ország vagy tagállam</p> <p>b) Mi az érintett összeg?</p> <p>c) A kötelezettségszegés megállapításának módja:</p> <p>1) Bírósági vagy közigazgatási határozat:</p> <p style="padding-left: 40px;">Ez a határozat jogerős és kötelező?</p> <p>– Kérjük, adja meg az ítélet vagy a határozat dátumát.</p> <p>– Ítélet esetén, amennyiben erről közvetlenül rendelkezik, a kizárási időtartam hossza:</p> <p>2) Egyéb mód? Kérjük, részletezze:</p> <p>d) Teljesítette-e a gazdasági szereplő kötelezettségeit oly módon, hogy az esedékes adókat, társadalombiztosítási járulékokat és az esetleges kamatokat és bírságokat megfizette, vagy ezek megfizetésére kötelezettséget vállalt?</p>	<p>a) [.....]</p> <p>b) [.....]</p> <p>c1) <input type="checkbox"/> Igen <input type="checkbox"/> Nem</p> <p><input type="checkbox"/> Igen <input type="checkbox"/> Nem</p> <p>– [.....]</p> <p>– [.....]</p> <p>c2) [...]</p> <p>d) <input type="checkbox"/> Igen <input type="checkbox"/> Nem</p> <p>Ha igen, kérjük, részletezze: [.....]</p>
<p>Ha az adók vagy társadalombiztosítási járulékok befizetésére vonatkozó dokumentáció elektronikusan elérhető, kérjük, adja meg a következő információkat:</p>	<p>(internet cím, a kibocsátó hatóság vagy testület, a dokumentáció pontos hivatkozási adatai):⁴⁵</p> <p>[.....][.....][.....]</p>

C: FIZETÉSKÉPTELENSÉGGEL, ÖSSZEFÉRHETLENSÉGGEL VAGY SZAKMAI KÖTELETSZEGÉSSSEL KAPCSOLATOS OKOK⁴⁶

Felhívjuk a figyelmet, hogy e közbeszerzés alkalmazásában lehetséges, hogy a következő kizárási okok valamelyikét a nemzeti jog, a vonatkozó hirdetmény vagy a közbeszerzési dokumentumok pontosabban meghatározzák. Így például a nemzeti jog rendelkezhet úgy, hogy a „súlyos szakmai kötelezettségszegés” fogalma több különböző magatartásformát takarhat.

<p>Esetleges fizetési képtelenség, összeférhetlenség vagy szakmai kötelezettségszegés</p>	<p>Válasz:</p>
<p>A gazdasági szereplő tudomása szerint megszegte-e kötelezettségeit a környezetvédelmi, a szociális és a munkajog terén⁴⁷?</p>	<p><input type="checkbox"/> Igen <input type="checkbox"/> Nem</p> <p>Ha igen, hozott-e a gazdasági szereplő olyan intézkedéseket, amelyek e kizárási okok ellenére igazolják megbízhatóságát</p>

⁴⁵ Kérjük, szükség szerint ismételje.

⁴⁶ Lásd a 2014/24/EU irányelv 57. cikkének (4) bekezdését.

⁴⁷ E közbeszerzés alkalmazásában a nemzeti jogban, a vonatkozó hirdetményben vagy a közbeszerzési dokumentumokban vagy a 2014/24/EU irányelv 18. cikke (2) bekezdésében hivatkoztak szerint

	(öntisztázás)? <input type="checkbox"/> Igen <input type="checkbox"/> Nem Amennyiben igen, kérjük, ismertesse ezeket az intézkedéseket: [.....]
A gazdasági szereplő a következő helyzetek bármelyikében van-e: a) Csődeljárás , vagy b) Fizetésképtelenségi eljárás vagy felszámolási eljárás alatt áll, vagy c) Hitelezőkkel csődegyezséget kötött , vagy d) A nemzeti törvények és rendeletek szerinti hasonló eljárás következtében bármely hasonló helyzetben van ⁴⁸ , vagy e) Vagyonát felszámoló vagy bíróság kezeli, vagy f) Üzleti tevékenységét felfüggesztette? Ha igen: – Kérjük, részletezze: – Kérjük, ismertesse az okokat, amelyek miatt mégis képes lesz az alkalmazandó nemzeti szabályokat és üzletfolytonossági intézkedéseket figyelembe véve a szerződés teljesítésére ⁴⁹ . Ha a vonatkozó információ elektronikusan elérhető, kérjük, adja meg a következő információkat:	<input type="checkbox"/> Igen <input type="checkbox"/> Nem – [.....] – [.....] (internetcím, a kibocsátó hatóság vagy testület, a dokumentáció pontos hivatkozási adatai): [.....][.....][.....]
Elkövetett-e a gazdasági szereplő súlyos szakmai kötelelességszegést ⁵⁰ ? Ha igen, kérjük, részletezze:	<input type="checkbox"/> Igen <input type="checkbox"/> Nem, [.....] Ha igen , tett-e a gazdasági szereplő öntisztázó intézkedéseket?

⁴⁸ Lásd a nemzeti jogot, a vonatkozó hirdetményt vagy a közbeszerzési dokumentumokat.

⁴⁹ Ezt az információt **nem** kell megadni abban az esetben, ha az a)–f) pontokban felsorolt esetek valamelyikében a gazdasági szereplők kizárását a nemzeti jog **kötelezővé** tette **az eltérés lehetősége nélkül** abban az esetben, ha a gazdasági szereplő mindazonáltal képes a szerződés teljesítésére.

⁵⁰ Adott esetben lásd a nemzeti jog, a vonatkozó hirdetményt vagy a közbeszerzési dokumentumok meghatározásait.

	<input type="checkbox"/> Igen <input type="checkbox"/> Nem Amennyiben igen , kérjük, ismertesse ezeket az intézkedéseket: [.....]
Kötött-e a gazdasági szereplő a verseny torzítását célzó megállapodást más gazdasági szereplőkkel? Ha igen , kérjük, részletezze:	<input type="checkbox"/> Igen <input type="checkbox"/> Nem [...] Ha igen , tett-e a gazdasági szereplő öntisztázó intézkedéseket? <input type="checkbox"/> Igen <input type="checkbox"/> Nem Amennyiben igen , kérjük, ismertesse ezeket az intézkedéseket: [.....]
Van-e tudomása a gazdasági szereplőnek bármilyen összeférhetetlenségről⁵¹ a közbeszerzési eljárásban való részvételéből fakadóan? Ha igen , kérjük, részletezze:	<input type="checkbox"/> Igen <input type="checkbox"/> Nem [...]
Nyújtott-e a gazdasági szereplő vagy valamely hozzá kapcsolódó vállalkozás tanácsadást az ajánlatkérő szervnek vagy a közszolgáltató ajánlatkérőnek, vagy részt vett-e más módon a közbeszerzési eljárás előkészítésében ? Ha igen , kérjük, részletezze:	<input type="checkbox"/> Igen <input type="checkbox"/> Nem [...]
Tapasztalta-e a gazdasági szereplő valamely korábbi közbeszerzési szerződés vagy egy ajánlatkérő szervvel kötött korábbi szerződés vagy korábbi koncessziós szerződés lejárat előtti megszüntetését vagy az említett korábbi szerződéshez kapcsolódó kártérítési követelést vagy egyéb hasonló szankciókat? Ha igen , kérjük, részletezze:	<input type="checkbox"/> Igen <input type="checkbox"/> Nem [...] Ha igen , tett-e a gazdasági szereplő öntisztázó intézkedéseket? <input type="checkbox"/> Igen <input type="checkbox"/> Nem Amennyiben igen , kérjük, ismertesse ezeket az intézkedéseket: [.....]

⁵¹ A nemzeti jogban, a vonatkozó hirdetményben vagy a közbeszerzési dokumentumokban jelzettek szerint.

<p>Megerősíti-e a gazdasági szereplő a következőket?</p> <p>a) A kizárási okok fenn nem állásának, illetve a kiválasztási kritériumok teljesülésének ellenőrzéséhez szükséges információk szolgáltatása során nem tett hamis nyilatkozatot,</p> <p>b) Nem tartott vissza ilyen információt,</p> <p>c) Késedelem nélkül be tudta nyújtani az ajánlatkérő szerv vagy a közszolgáltató ajánlatkérő által megkívánt kiegészítő iratokat, és</p> <p>d) Nem kísérelte meg jogtalanul befolyásolni az ajánlatkérő szerv vagy a közszolgáltató ajánlatkérő döntéshozatali folyamatát, vagy olyan bizalmas információkat megszerezni, amelyek jogtalan előnyöket biztosítanak számára a közbeszerzési eljárásban, vagy gondatlanságból olyan félrevezető információkat szolgáltatni, amelyek érdemben befolyásolhatják a kizárási, a kiválasztásra vagy az odaítélésre vonatkozó döntéseket.</p>	<p><input type="checkbox"/> Igen <input type="checkbox"/> Nem</p>
--	---

D: EGYÉB, ADOTT ESETBEN AZ AJÁNLATKÉRŐ SZERV VAGY A KÖZSZOLGÁLTATÓ AJÁNLATKÉRŐ TAGÁLLAMÁNAK NEMZETI JOGSZABÁLYAIBAN ELŐÍRT KIZÁRÁSI OKOK

Tisztán nemzeti kizárási okok	Válasz:
<p>Vonatkoznak-e a gazdasági szereplőre azok a tisztán nemzeti kizárási okok, amelyeket a vonatkozó hirdetmény vagy a közbeszerzési dokumentumok meghatároznak?</p> <p>Ha a vonatkozó hirdetményben vagy a közbeszerzési dokumentumokban megkívánt dokumentáció elektronikus formában rendelkezésre áll, kérjük, adja meg a következő információkat:</p>	<p><input type="checkbox"/> Igen <input type="checkbox"/> Nem</p> <p>Kbt. 62. § (1)-(2) bekezdésében előírt kizáró okok; különös tekintettel a Kbt. 62. § (1) bekezdés <i>a)</i> pont <i>ag)</i> alpontjában, illetve <i>e), f), g), k), l)</i> és <i>p)</i> pontjában említett kizáró okokra</p> <p>(internetcím, a kibocsátó hatóság vagy testület, a dokumentáció pontos hivatkozási adatai):⁵²</p>

⁵² Kérjük, szükség szerint ismétlje.

<p>Amennyiben a tisztán nemzeti kizárási okok fennállnak, tett-e a gazdasági szereplő öntisztázási intézkedéseket? Amennyiben igen, kérjük, ismertesse ezeket az intézkedéseket:</p>	<p><input type="checkbox"/> Igen <input type="checkbox"/> Nem</p> <p>[.....]</p>
--	--

IV. rész: Kiválasztási szempontok

A kiválasztási szempontokat illetően (ALFA szakasz vagy e rész A–D szakaszai), a gazdasági szereplő kijelenti a következőket:

ALFA: AZ ÖSSZES KIVÁLASZTÁSI SZEMPONT ÁLTALÁNOS JELZÉSE

(AJÁNLATKÉRŐ CSAK AZ ALÁBBI INFORMÁCIÓK MEGADÁSÁT ÍRJA ELŐ!)

A gazdasági szereplőnek csak ezt a mezőt kell kitöltenie abban az esetben, ha az ajánlatkérő szerv vagy a közszolgáltató ajánlatkérő a vonatkozó hirdetményben vagy a hirdetményben hivatkozott közbeszerzési dokumentumokban jelezte, hogy a gazdasági szereplő szorítkozhat a IV. rész 7 szakaszának kitöltésére anélkül, hogy a IV. rész bármely további szakaszát ki kellene töltenie:

Minden előírt kiválasztási szempont teljesítése	Válasz:
Megfelel az előírt kiválasztási szempontoknak:	<input type="checkbox"/> Igen <input type="checkbox"/> Nem

A: ALKALMASSÁG SZAKMAI TEVÉKENYSÉG VÉGZÉSÉRE

(AJÁNLATKÉRŐ NEM ÍRJA ELŐ AZ ALÁBBI INFORMÁCIÓK MEGADÁSÁT!)

A gazdasági szereplőnek kizárólag abban az esetben kell információt megadnia, amennyiben az érintett kiválasztási szempontot az ajánlatkérő szerv vagy a közszolgáltató ajánlatkérő előírta a vonatkozó hirdetményben vagy a hirdetményben hivatkozott közbeszerzési dokumentumokban.

Alkalmasság szakmai tevékenység végzésére	Válasz:
1) Be van jegyezve a letelepedés helye szerinti tagállamának vonatkozó szakmai vagy cégnyilvántartásába ⁵³ : Ha a vonatkozó információ elektronikusan elérhető, kérjük, adja meg a következő információkat:	[...] (internetcím, a kibocsátó hatóság vagy testület, a dokumentáció pontos hivatkozási adatai): [.....][.....][.....]
2) Szolgáltatásnyújtásra irányuló szerződéseknél: A gazdasági szereplőnek meghatározott engedéllyel kell-e rendelkeznie vagy meghatározott szervezet tagjának kell-e	<input type="checkbox"/> Igen <input type="checkbox"/> Nem Ha igen, kérjük, adja meg, hogy ez miben

⁵³ A 2014/24/EU irányelv XI. mellékletében leírtak szerint *egyes tagállamok gazdasági szereplőinek egyes esetekben az adott mellékletben meghatározott egyéb követelményeknek is meg kell felelniük.*

lennie ahhoz, hogy a gazdasági szereplő letelepedési helye szerinti országban az adott szolgáltatást nyújthassa?	áll, és jelezze, hogy a gazdasági szereplő rendelkezik-e ezzel: [...] [] Igen [] Nem
Ha a vonatkozó információ elektronikusan elérhető, kérjük, adja meg a következő információkat:	(internet cím, a kibocsátó hatóság vagy testület, a dokumentáció pontos hivatkozási adatai): [.....][.....][.....]

B: GAZDASÁGI ÉS PÉNZÜGYI HELYZET

(AJÁNLATKÉRŐ NEM ÍRJA ELŐ AZ ALÁBBI INFORMÁCIÓK MEGADÁSÁT!)

A gazdasági szereplőnek kizárólag abban az esetben kell információt megadnia, amennyiben az érintett kiválasztási szempontot az ajánlatkérő szerv vagy a közszolgáltató ajánlatkérő előírta a vonatkozó hirdetményben vagy a hirdetményben hivatkozott közbeszerzési dokumentumokban.

Gazdasági és pénzügyi helyzet	Válasz:
1a) A gazdasági szereplő („általános”) éves árbevétele a vonatkozó hirdetményben vagy a közbeszerzési dokumentumokban előírt számú pénzügyi évben a következő: És/vagy	év: [.....] árbevétele:[.....][...]pénznem év: [.....] árbevétele:[.....][...]pénznem év: [.....] árbevétele:[.....][...]pénznem
1b) A gazdasági szereplő átlagos éves árbevétele a vonatkozó hirdetményben vagy a közbeszerzési dokumentumokban előírt számú évben a következő ⁵⁴ (): Ha a vonatkozó információ elektronikusan elérhető, kérjük, adja meg a következő információkat:	(évek száma, átlagos árbevétele): [.....],[.....][...]pénznem (internet cím, a kibocsátó hatóság vagy testület, a dokumentáció pontos hivatkozási adatai): [.....][.....][.....]

⁵⁴ Csak amennyiben a vonatkozó hirdetmény vagy a közbeszerzési dokumentumok lehetővé teszik.

<p>2a) A gazdasági szereplő éves („specifikus”) árbevétele a szerződés által érintett üzleti területre vonatkozóan, a vonatkozó hirdetményben vagy a közbeszerzési dokumentumokban meghatározott módon az előírt pénzügyi évek tekintetében a következő: És/vagy</p> <p>2b) A gazdasági szereplő átlagos éves árbevétele a területen és a vonatkozó hirdetményben vagy a közbeszerzési dokumentumokban előírt számú évben a következő⁵⁵:</p> <p>Ha a vonatkozó információ elektronikusan elérhető, kérjük, adja meg a következő információkat:</p>	<p>év: [.....] árbevétel:[.....][...]pénznem év: [.....] árbevétel:[.....][...]pénznem év: [.....] árbevétel:[.....][...]pénznem</p> <p>(évek száma, átlagos árbevétel): [.....],[.....][...]pénznem</p> <p>(internet cím, a kibocsátó hatóság vagy testület, a dokumentáció pontos hivatkozási adatai): [.....][.....][.....]</p>
<p>3) Amennyiben az (általános vagy specifikus) árbevételre vonatkozó információ nem áll rendelkezésre a kért időszak egészére vonatkozóan, kérjük, adja meg a gazdasági szereplő létrejöttének dátumát vagy azt az időpontot, amikor megkezdte üzleti tevékenységét:</p>	<p>[.....]</p>
<p>4) A vonatkozó hirdetményben vagy a közbeszerzési dokumentumokban meghatározott pénzügyi mutatók⁵⁶ tekintetében a gazdasági szereplő kijelenti, hogy az előírt mutató(k) tényleges értéke(i) a következő(k):</p> <p>Ha a vonatkozó információ elektronikusan elérhető, kérjük, adja meg a következő információkat:</p>	<p>(az előírt mutató azonosítása – x és y⁵⁷ aránya - és az érték): [.....], [.....]⁵⁸</p> <p>(internet cím, a kibocsátó hatóság vagy testület, a dokumentáció pontos hivatkozási adatai): [.....][.....][.....]</p>
<p>5) Szakmai felelősségbiztosításának biztosítási összege a következő:</p> <p>Ha a vonatkozó információ elektronikusan elérhető, kérjük, adja meg a következő információkat:</p>	<p>[.....],[.....][...]pénznem</p> <p>(internet cím, a kibocsátó hatóság vagy testület, a dokumentáció pontos hivatkozási adatai): [.....][.....][.....]</p>

⁵⁵ Csak amennyiben a vonatkozó hirdetmény vagy a közbeszerzési dokumentumok lehetővé teszik.

⁵⁶ Pl. az eszközök és a források aránya.

⁵⁷ Pl. az eszközök és a források aránya.

⁵⁸ Kérjük, szükség szerint ismételje.

<p>6) Az esetleges egyéb gazdasági vagy pénzügyi követelmények tekintetében, amelyeket a vonatkozó hirdetményben vagy a közbeszerzési dokumentumokban meghatároztak, a gazdasági szereplő kijelenti a következőket: Ha a vonatkozó hirdetményben vagy a közbeszerzési dokumentumokban esetlegesen meghatározott vonatkozó dokumentáció elektronikus formában rendelkezésre áll, kérjük, adja meg a következő információkat:</p>	<p>[.....]</p> <p>(internet cím, a kibocsátó hatóság vagy testület, a dokumentáció pontos hivatkozási adatai): [.....][.....][.....]</p>
---	--

C: TECHNIKAI ÉS SZAKMAI ALKALMASSÁG

(AJÁNLATKÉRŐ NEM ÍRJA ELŐ AZ ALÁBBI INFORMÁCIÓK MEGADÁSÁT!)

A gazdasági szereplőnek kizárólag abban az esetben kell információt megadnia, amennyiben az érintett kiválasztási szempontot az ajánlatkérő szerv vagy a közszolgáltató ajánlatkérő előírta a vonatkozó hirdetményben vagy a hirdetményben hivatkozott közbeszerzési dokumentumokban.

Technikai és szakmai alkalmasság	Válasz:								
<p>1a) Csak építési beruházásra vonatkozó közbeszerzési szerződések esetében: A referencia-időszak folyamán⁵⁹ a gazdasági szereplő a meghatározott típusú munkákból a következőket végezte: Ha a legfontosabb munkák megfelelő elvégzésére és eredményére vonatkozó dokumentáció elektronikus formában rendelkezésre áll, kérjük, adja meg a következő információkat:</p>	<p>Évek száma (ezt az időszakot a vonatkozó hirdetmény vagy a közbeszerzési dokumentumok határozzák meg): [...] Munkák: [.....]</p> <p>(internet cím, a kibocsátó hatóság vagy testület, a dokumentáció pontos hivatkozási adatai): [.....][.....][.....]</p>								
<p>1b) Csak árubeszerzésre és szolgáltatásnyújtásra irányuló közbeszerzési szerződések esetében: A referencia-időszak folyamán⁶⁰ a gazdasági szereplő a meghatározott típusokon belül a következő főbb szállításokat végezte, vagy a következő főbb szolgáltatásokat nyújtotta: A lista elkészítésekor kérjük, tüntesse fel az</p>	<p>Évek száma (ezt az időszakot a vonatkozó hirdetmény vagy a közbeszerzési dokumentumok határozzák meg): [...]</p> <table border="1" data-bbox="807 1630 1431 1760"> <thead> <tr> <th data-bbox="807 1630 970 1715">Leírás</th> <th data-bbox="970 1630 1129 1715">összegek</th> <th data-bbox="1129 1630 1289 1715">dátumok</th> <th data-bbox="1289 1630 1431 1715">megrendelők</th> </tr> </thead> <tbody> <tr> <td data-bbox="807 1715 970 1760"></td> <td data-bbox="970 1715 1129 1760"></td> <td data-bbox="1129 1715 1289 1760"></td> <td data-bbox="1289 1715 1431 1760"></td> </tr> </tbody> </table>	Leírás	összegek	dátumok	megrendelők				
Leírás	összegek	dátumok	megrendelők						

⁵⁹ Az ajánlatkérő szervek nem több, mint öt évet **írhatnak elő**, és **elfogadhatnak** öt évnél **régebbi** tapasztalatot.

⁶⁰ Az ajánlatkérő szervek nem több, mint három évet **írhatnak elő**, és **elfogadhatnak** három évnél **régebbi** tapasztalatot.

összegeket, a dátumokat és a közületi vagy magánmegrendelőket ⁶¹ :	
2) A gazdasági szereplő a következő szakembereket vagy műszaki szervezeteket ⁶² veheti igénybe, különös tekintettel a minőség-ellenőrzésért felelős szakemberekre vagy szervezetekre: Építési beruházásra vonatkozó közbeszerzési szerződések esetében a gazdasági szereplő a következő szakembereket vagy műszaki szervezeteket veheti igénybe a munka elvégzéséhez:	[.....] [.....]
3) A gazdasági szereplő a minőség biztosítása érdekében a következő műszaki háttérrel veszi igénybe, valamint tanulmányi és kutatási létesítményei a következők:	[.....]
4) A gazdasági szereplő a következő ellátáslánc-irányítási és ellenőrzési rendszereket tudja alkalmazni a szerződés teljesítése során:	[.....]
5) Összetett leszállítandó termékek vagy teljesítendő szolgáltatások, vagy – rendkívüli esetben – különleges célra szolgáló termékek vagy szolgáltatások esetében: A gazdasági szereplő lehetővé teszi termelési vagy műszaki kapacitásaira , és amennyiben szükséges, a rendelkezésére álló tanulmányi és kutatási eszközökre és minőségellenőrzési intézkedéseire vonatkozó vizsgálatok ⁶³ elvégzését.	<input type="checkbox"/> Igen <input type="checkbox"/> Nem
6) A következő iskolai végzettséggel és szakképzettséggel rendelkeznek: a) A szolgáltató vagy maga a vállalkozó, és/vagy (a vonatkozó hirdetményben	a) [.....]

⁶¹ Vagyis **minden** megrendelőt fel kell sorolni, és a listának tartalmaznia kell mind a közületi, mind pedig a magánmegrendelőket az érintett szállítások vagy szolgáltatások tekintetében.

⁶² Azon szakemberekre és műszaki szervezetekre vonatkozóan, akiket/amelyeket nem közvetlenül a gazdasági szereplő vállalkozása alkalmaz, ám akik/amelyek kapacitását a gazdasági szereplő igénybe veszi, a II. rész C. szakaszában meghatározottak szerint, külön-külön egységes európai közbeszerzési dokumentumot kell kitölteni.

⁶³ A vizsgálatot az ajánlatkérő szerv vagy – amennyiben az utóbbi ezt jóváhagyja – nevében a szállító/szolgáltató székhelye szerinti ország egy erre illetékes hivatalos szerve végezheti el.

vagy a közbeszerzési dokumentumokban foglalt követelményektől függően) b) Annak vezetői személyzete:	b) [.....]
7) A gazdasági szereplő a következő környezetvédelmi intézkedéseket tudja alkalmazni a szerződés teljesítése során:	[.....]
8) A gazdasági szereplő átlagos éves statisztikai állományi létszáma és vezetői létszáma az utolsó három évre vonatkozóan a következő volt:	Év, átlagos statisztikai állományi létszám: [.....],[.....], [.....],[.....], [.....],[.....], Év, vezetői létszám: [.....],[.....], [.....],[.....], [.....],[.....]
9) A következő eszközök, berendezések vagy műszaki felszerelések fognak a gazdasági szereplő rendelkezésére állni a szerződés teljesítéséhez:	[.....]
10) A gazdasági szereplő a szerződés következő részére (azaz százalékára) nézve ⁶⁴ kíván esetleg harmadik féllel szerződést kötni :	[.....]
11) Árubeszerzésre irányuló közbeszerzési szerződés esetében: A gazdasági szereplő szállítani fogja a leszállítandó termékekre vonatkozó mintákat, leírásokat vagy fényképeket, amelyeket nem kell hitelességi tanúsítványnak kíséernie; Adott esetben a gazdasági szereplő továbbá kijelenti, hogy rendelkezésre fogja bocsátani az előírt hitelességi igazolásokat. Ha a vonatkozó információ elektronikusan elérhető, kérjük, adja meg a következő információkat:	<input type="checkbox"/> Igen <input type="checkbox"/> Nem <input type="checkbox"/> Igen <input type="checkbox"/> Nem (internet cím, a kibocsátó hatóság vagy testület, a dokumentáció pontos hivatkozási adatai): [.....][.....][.....]
12) Árubeszerzésre irányuló közbeszerzési szerződés esetében: Rendelkezésre tudja-e bocsátani a gazdasági szereplő a vonatkozó	<input type="checkbox"/> Igen <input type="checkbox"/> Nem

⁶⁴ Felhívjuk a figyelmet, hogy amennyiben a gazdasági szereplő úgy **határozott**, hogy a szerződés egy részére alvállalkozói szerződést köt, **és** az alvállalkozó kapacitásait igénybe veszi annak a résznek a teljesítéséhez, akkor kérjük, hogy mindegyik ilyen alvállalkozóra nézve külön egységes európai közbeszerzési dokumentumot töltsön ki, lásd a fenti II. rész C. szakaszát.

<p>hirdetményben vagy a közbeszerzési dokumentumokban foglalt, a hatáskörrel rendelkezőként elismert hivatalos minőségellenőrző intézetek vagy hivatalok által kiállított bizonyítványokat, amelyek műszaki leírásokra vagy szabványokra való egyértelmű hivatkozással igazolják a termékek megfelelőségét?</p> <p>Amennyiben nem, úgy kérjük, adja meg ennek okát, és azt, hogy milyen egyéb bizonyítási eszközök bocsáthatók rendelkezésre:</p> <p>Ha a vonatkozó információ elektronikusan elérhető, kérjük, adja meg a következő információkat:</p>	<p>[...]</p> <p>(internet cím, a kibocsátó hatóság vagy testület, a dokumentáció pontos hivatkozási adatai): [.....][.....][.....]</p>
--	--

D: MINŐSÉGBIZTOSÍTÁSI RENDSZEREK ÉS KÖRNYEZETVÉDELMI VEZETÉSI SZABVÁNYOK

(AJÁNLATKÉRŐ NEM ÍRJA ELŐ AZ ALÁBBI INFORMÁCIÓK MEGADÁSÁT!)

A gazdasági szereplőnek kizárólag abban az esetben kell információt megadnia, amennyiben a minőségbiztosítási rendszereket és/vagy környezetvédelmi vezetési szabványokat az ajánlatkérő szerv vagy a közszolgáltató ajánlatkérő előírta a vonatkozó hirdetményben vagy a hirdetményben hivatkozott közbeszerzési dokumentumokban.

Minőségbiztosítási rendszerek és környezetvédelmi vezetési szabványok	Válasz:
<p>Be tud-e nyújtani a gazdasági szereplő olyan, független testület által kiállított igazolást, amely tanúsítja, hogy a gazdasági szereplő egyes meghatározott minőségbiztosítási szabványoknak megfelel, ideértve a fogyatékosokkal élők számára biztosított hozzáférésére vonatkozó szabványokat is?</p> <p>Amennyiben nem, úgy kérjük, adja meg ennek okát, valamint azt, hogy milyen egyéb bizonyítási eszközök bocsáthatók rendelkezésre a minőségbiztosítási rendszert illetően:</p> <p>Ha a vonatkozó információ elektronikusan elérhető, kérjük, adja meg a következő információkat:</p>	<p><input type="checkbox"/> Igen <input type="checkbox"/> Nem</p> <p>[.....] [.....]</p> <p>(internet cím, a kibocsátó hatóság vagy testület, a dokumentáció pontos hivatkozási adatai): [.....][.....][.....]</p>

<p>Be tud-e nyújtani a gazdasági szereplő olyan, független testület által kiállított igazolást, amely tanúsítja, hogy a gazdasági szereplő az előírt környezetvédelmi vezetési rendszereknek vagy szabványoknak megfelel?</p> <p>Amennyiben nem, úgy kérjük, adja meg ennek okát, valamint azt, hogy milyen egyéb bizonyítási eszközök bocsáthatók rendelkezésre a környezetvédelmi vezetési rendszereket vagy szabványokat illetően:</p> <p>Ha a vonatkozó információ elektronikusan elérhető, kérjük, adja meg a következő információkat:</p>	<p><input type="checkbox"/> Igen <input type="checkbox"/> Nem</p> <p>[.....] [.....]</p> <p>(internet cím, a kibocsátó hatóság vagy testület, a dokumentáció pontos hivatkozási adatai): [.....][.....][.....]</p>
---	--

V. rész: Az alkalmasnak minősített részvételre jelentkezők számának csökkentése

(AJÁNLATKÉRŐ NEM ÍRJA ELŐ AZ ALÁBBI INFORMÁCIÓK MEGADÁSÁT!)

A gazdasági szereplőnek kizárólag abban az esetben kell információt megadnia, ha az ajánlatkérő szerv vagy a közszolgáltató ajánlatkérő meghatározta az ajánlattételre vagy a párbeszédben való részvételre felhívandó részvételre jelentkezők számának csökkentésére alkalmazandó objektív és megkülönböztetésmentes szempontokat vagy szabályokat. Ez az információ, amelyhez kapcsolódhatnak a tanúsítványokra és egyéb igazolásokra (és azok típusára) vonatkozó követelmények, ha vannak ilyenek, a vonatkozó hirdetményben vagy a hirdetményben hivatkozott közbeszerzési dokumentumokban található.

Csak meghívásos eljárás, tárgyalásos eljárás, versenypárbeszéd és innovációs partnerség esetében:

A gazdasági szereplő kijelenti a következőket:

A számok csökkentése	Válasz:
<p>A gazdasági szereplő a következő módon felel meg a részvételre jelentkezők számának csökkentésére alkalmazandó objektív és megkülönböztetésmentes szempontoknak vagy szabványoknak: Amennyiben bizonyos tanúsítványok vagy egyéb igazolások szükségesek, kérjük, tüntesse fel mindegyikre nézve, hogy a</p>	<p>[...]</p> <p><input type="checkbox"/> Igen <input type="checkbox"/> Nem⁶⁶</p>

⁶⁶ Kérjük, szükség szerint ismétlje.

<p>gazdasági szereplő rendelkezik-e a megkívánt dokumentumokkal: Ha e tanúsítványok vagy egyéb igazolások valamelyike elektronikus formában rendelkezésre áll⁶⁵, kérjük, hogy mindegyikre nézve adja meg a következő információkat:</p>	<p>(internet cím, a kibocsátó hatóság vagy testület, a dokumentáció pontos hivatkozási adatai): [.....][.....][.....]⁶⁷</p>
---	--

VI. rész: Záró nyilatkozat

Alulírott(ak) a hamis nyilatkozat következményeinek teljes tudatában kijelenti(k), hogy a fenti II–V. részben megadott információk pontosak és helytállóak.

Alulírott(ak) kijelenti(k), hogy a hivatkozott tanúsítványokat és egyéb igazolásokat kérésre képes(ek) lesz(nek) késedelem nélkül rendelkezésre bocsátani, kivéve amennyiben:

a) Az ajánlatkérő szervnek vagy a közszolgáltató ajánlatkérőnek lehetősége van arra, hogy egy bármely tagállamban lévő, ingyenesen hozzáférhető nemzeti adatbázisba belépve közvetlenül hozzájusson a kiegészítő iratokhoz⁶⁸, vagy

b) Legkésőbb 2018. április 18-án⁶⁹ az ajánlatkérő szervezetnek vagy a közszolgáltató ajánlatkérőnek már birtokában van az érintett dokumentáció.

*Alulírott(ak) hozzájárul(nak) ahhoz, hogy a **Pécsi Tudományegyetem** ajánlatkérő hozzáférjen a jelen egységes európai közbeszerzési dokumentum [a megfelelő rész/szakasz/pont azonosítása] alatt a [a közbeszerzési eljárás azonosítása: **Szolgáltatási keretszerződés a különleges kezelést igénylő (egészségügyi (fertőző), vegyi és egyéb) hulladék szállítására és ártalmatlanítására a PTE részére**, hivatkozás az *Európai Unió Hivatalos Lapjában* közzétett hirdetményre, hivatkozási szám: **2017/S-017-027834**] céljára megadott információkat igazoló dokumentumokhoz.*

Keltezés, hely, és – ahol megkívánt vagy szükséges – aláírás(ok): [.....]

⁶⁵ Kérjük, egyértelműen adja meg, melyik elemre vonatkozik a válasz.

⁶⁷ Kérjük, szükség szerint ismétlje.

⁶⁸ Feltéve, hogy a gazdasági szereplő megadta a szükséges információt (*internet cím, a kibocsátó hatóság vagy testület, a dokumentáció pontos hivatkozási adatai*), amely ezt lehetővé teszi az ajánlatkérő szerv vagy a közszolgáltató ajánlatkérő számára. Amennyiben szükséges, ehhez csatolni kell a hozzáférésre vonatkozó jóváhagyást.

⁶⁹ A 2014/24/EU irányelv 59. cikke (5) bekezdése második albekezdésének nemzeti végrehajtásától függően.

NYILATKOZAT

a Kbt. 62. § (2) bekezdésében meghatározott kizáró okokról*

**AJÁNLATKÉRŐ KBT. 69. § (4) BEKEZDÉSE SZERINTI FELHÍVÁSÁRA SZÜKSÉGES
BENYÚJTANI!**

Alulírott a(z)
 cégjegyzésre/kötelezettségvállalásra jogosult képviselőjeként **„Szolgáltatási
 keretszerződés a különleges kezelést igénylő (egészségügyi (fertőző), vegyi és egyéb)
 hulladék szállítására és ártalmatlanítására a PTE részére ” tárgyú, a közbeszerzésekről
 szóló 2015. évi CXLI. törvény 81. § szerinti nyílt közbeszerzési eljárásban** kijelentem,
 hogy a, mint **Ajánlattevővel szemben nem
 állnak fenn** a Kbt. 62. § (2) bekezdésében foglalt **kizáró okok**, melyek szerint:

(2) A gazdasági szereplő akkor sem lehet ajánlattevő, részvételre jelentkező, alvállalkozó, és nem vehet részt alkalmasság igazolásában, amennyiben

a) vezető tisztségviselője vagy felügyelőbizottságának tagja, cégvezetője vagy gazdasági társaság esetén annak egyedüli tagja, vagy személyes joga szerinti hasonló ügyvezető vagy felügyelő szervének tagja, illetve személyes joga szerint az előbbieknek megfelelő döntéshozatali jogkörrel rendelkező személy olyan személy, akivel szemben az (1) bekezdés a) pontjában meghatározott bűncselekmény miatt az elmúlt öt évben jogerős ítéletet hoztak és a büntetett előlélethez fűződő hátrányok alól nem mentesült, vagy

b) az (1) bekezdés a) pontjában meghatározott bűncselekmény miatt a jogerős ítéletet az elmúlt öt évben - vagy ha ez rövidebb az adott bűncselekmény kapcsán az elítélt büntetett előlélethez fűződő hátrányok alóli mentesüléséhez szükséges időn belül - olyan személlyel szemben hozták, aki a bűncselekmény elkövetésekor a gazdasági szereplő vezető tisztségviselője vagy felügyelőbizottságának tagja, cégvezetője vagy gazdasági társaság esetén annak egyedüli tagja, vagy személyes joga szerinti hasonló ügyvezető vagy felügyelő szervének tagja, illetve az előbbieknek megfelelő döntéshozatali jogkörrel rendelkező személy volt.

Kelt:, év hó nap

.....
 cégszerű aláírás

***Igazolási mód:** A közbeszerzési eljárásokban az alkalmasság és a kizáró okok igazolásának, valamint a közbeszerzési műszaki leírás meghatározásának módjáról szóló 321/2015. (X. 30.) Korm. rendelet 8. § a) pontjában foglaltak szerint.

Nyilatkozat a Kbt. 62. § (1) bekezdés k) pont kb) és kc) alpontja tekintetében a kizáró okokról

AJÁNLATKÉRŐ KBT. 69. § (4) BEKEZDÉSE SZERINTI FELHÍVÁSÁRA SZÜKSÉGES BENYÚJTANI!

NYILATKOZAT

Kbt. 62. § (1) k) pont kb) alpontjában meghatározott kizáró okról*

Alulírott a(z) cégjegyzésre/kötelezettségvállalásra jogosult képviselőjeként nyilatkozom „**Szolgáltatási keretszerződés a különleges kezelést igénylő (egészségügyi (fertőző), vegyi és egyéb) hulladék szállítására és ártalmatlanítására a PTE részére**” tárgyú, a közbeszerzésekről szóló 2015. évi CXLI. törvény 81. § szerinti **nyílt közbeszerzési eljárásban**, a Kbt. 62. § (1) bekezdés k) pont kb) alpontja tekintetében, hogy az általam képviselt gazdasági szereplő olyan társaságnak minősül, amelyet

- nem jegyeznek szabályozott tőzsdén

vagy

- szabályozott tőzsdén jegyeznek.

(a megfelelő választ kérjük aláhúzni)

Amennyiben az általam képviselt gazdasági szereplőt *nem jegyzik szabályozott tőzsdén*, **nyilatkozom**, hogy:

- a pénzmosás és a terrorizmus finanszírozása megelőzéséről és megakadályozásáról szóló 2007. évi CXXXVI. törvény (a továbbiakban: pénzmosásról szóló törvény) 3. § r)⁷⁰ pontja ra)-rb) vagy rc)-rd) alpontja szerint definiált valamennyi tényleges tulajdonos neve és állandó lakóhelye:

⁷⁰ A pénzmosás és a terrorizmus finanszírozása megelőzéséről és megakadályozásáról szóló 2007. évi CXXXVI. törvény 3. § r) pontja:

r) *tényleges tulajdonos*:

ra)¹³ az a természetes személy, aki jogi személyben vagy jogi személyiséggel nem rendelkező szervezetben közvetlenül vagy - a Polgári Törvénykönyvről szóló 2013. évi V. törvény (a továbbiakban: Ptk.) 8:2. § (4) bekezdésében meghatározott módon - közvetve a szavazati jogok vagy a tulajdoni hányad legalább huszonöt százalékával rendelkezik, ha a jogi személy vagy jogi személyiséggel nem rendelkező szervezet nem a szabályozott piacon jegyzett társaság, amelyre a közösségi jogi szabályozással vagy azzal egyenértékű nemzetközi előírásokkal összhangban lévő közzétételi követelmények vonatkoznak,

rb)¹⁴ az a természetes személy, aki jogi személyben vagy jogi személyiséggel nem rendelkező szervezetben - a Ptk. 8:2. § (2) bekezdésében meghatározott - meghatározó befolyással rendelkezik,

rc) az a természetes személy, akinek megbízásából valamely üzleti megbízást végrehajtanak,

rd) alapítványok esetében az a természetes személy,

1. aki az alapítvány vagyona legalább huszonöt százalékának a kedvezményezettje, ha a leendő kedvezményezetteket már meghatározták,
2. akinek érdekében az alapítványt létrehozták, illetve működtetik, ha a kedvezményezetteket még nem határozták meg, vagy
3. aki tagja az alapítvány kezelő szervének, vagy meghatározó befolyást gyakorol az alapítvány vagyonának legalább huszonöt százaléka felett, illetve az alapítvány képviselőjében eljár, továbbá

re) az ra)-rb) alpontokban meghatározott természetes személy hiányában a jogi személy vagy jogi személyiséggel nem rendelkező szervezet vezető tisztségviselője

NÉV	ÁLLANDÓ LAKÓHELY
.....
.....
.....

VAGY

- az általam képviselt gazdasági szereplőnek nincs a pénzmosásról szóló törvény 3. § r) pont ra)-rb) vagy rc)-rd) alpontja szerinti tényleges tulajdonosa.

Kelt:, év hó nap

(cégszerű aláírás)

***Igazolási mód:** A közbeszerzési eljárásokban az alkalmasság és a kizáró okok igazolásának, valamint a közbeszerzési műszaki leírás meghatározásának módjáról szóló 321/2015. (X. 30.) Korm. rendelet 8. § i) pont ib) alpontjában foglaltak szerint.

NYILATKOZAT**Kbt. 62. § (1) k) pont kc) alpontjában meghatározott kizáró okról**

Alulírott, mint a(z)
 cégjegyzésre/kötelezettségvállalásra jogosult képviselője a 321/2015. (X. 30.) Korm.
 rendelet 8. § i) pont ic) alpontjában foglaltaknak megfelelően, a **Kbt. 62. § (1) bekezdés
 k) pont kc) alpontja** tekintetében ezennel felelősségem tudatában

n y i l a t k o z o m

**„Szolgáltatási keretszerződés a különleges kezelést igénylő (egészségügyi (fertőző),
 vegyi és egyéb) hulladék szállítására és ártalmatlanítására a PTE részére ” tárgyú, a
 közbeszerzésekről szóló 2015. évi CXLI. törvény 81. § szerinti nyílt közbeszerzési
 eljárásban, hogy**

1. Van/Nincs** olyan jogi személy vagy személyes joga szerint jogképes szervezet,
 amely a társaságunkban közvetetten vagy közvetlenül több mint 25%-os tulajdoni
 résszel vagy szavazati joggal rendelkezik.
2. A társaságunkban közvetetten vagy közvetlenül több mint 25%-os tulajdoni résszel
 vagy szavazati joggal rendelkező jogi személy(ek) és/vagy személyes joga szerint
 jogképes szervezet(ek) az alábbiak:

Név	Székhely

Nyilatkozom továbbá, hogy a fent megnevezett szervezet(ek) vonatkozásában
 fennállnak/nem állnak fenn** a Kbt. 62. § (1) bekezdés k) pont kb) alpontjában
 hivatkozott kizáró feltételek.

Kelt:, év hó nap

 (cégszerű aláírás)

***Igazolási mód:** A közbeszerzési eljárásokban az alkalmasság és a kizáró okok igazolásának, valamint a
 közbeszerzési műszaki leírás meghatározásának módjáról szóló 321/2015. (X. 30.) Korm. rendelet 8. §
 i) pont ic) alpontjában foglaltak szerint.

**a megfelelő rész aláhúzendó, értelemszerűen kitöltendő!

Az eljárást megindító felhívásban előírt pénzügyi és gazdasági alkalmassági követelmény igazolása

Nyilatkozat árbevételről– AJÁNLATKÉRŐ KBT. 69. § (4) BEKEZDÉSE SZERINTI FELHÍVÁSÁRA SZÜKSÉGES BENYÚJTANI!

Alulírott, mint a(z) ajánlattevő cégjegyzésre jogosult képviselője „**Szolgáltatási keretszerződés a különleges kezelést igénylő (egészségügyi (fertőző), vegyi és egyéb) hulladék szállítására és ártalmatlanítására a PTE részére**” tárgyú közbeszerzési eljárásban nyilatkozom, hogy az általam képviselt gazdasági szereplő **a különleges kezelést igénylő (egészségügyi (fertőző), vegyi és egyéb) hulladék szállításából és ártalmatlanításából** származó nettó árbevétele az előző 3 (három) lezárt üzleti évben/működési ideje alatt* a következő:

Év	Közbeszerzés tárgya szerinti árbevétel (HUF)

Kelt.....

.....
cégszerű aláírás

*megfelelő rész aláhúzendó, a táblázat értelemszerűen kitöltendő!

REGISZTRÁCIÓS ADATLAP

Közbeszerzés megnevezése: „Szolgáltatási keretszerződés a különleges kezelést igénylő (egészségügyi (fertőző), vegyi és egyéb) hulladék szállítására és ártalmatlanítására a PTE részére ”

Cég neve:

Címe:

e-mail címe:

telefonszáma:

Fax száma:

Adószám:

Kapcsolattartó neve:

telefonszáma:

e-mail címe:

Letöltés dátuma:

A hiánytalanul kitöltött Regisztrációs Adatlapot Ajánlattevő a közbeszerzési dokumentumok honlapról történő letöltését követően **küldje meg Ajánlatkérő részére a kozbeszerzes@pte.hu címre, vagy faxon a +36 72536345-es számra.**

Bármilyen eltérés esetén a +36 72536345es faxszámra megküldött dokumentum tartalma az irányadó!

A Regisztrációs Adatlap megküldése Ajánlatkérő részére az ajánlattétel feltétele. Ajánlatkérő a Regisztrációs Adatlap a kozbeszerzes@pte.hu címre, illetőleg a **+36 72536345-es** fax számra történő beérkezéséről visszaigazolást küld a Regisztrációs Adatlapon megjelölt kapcsolattartó részére.

Az eljárást megindító felhívásban előírt műszaki és szakmai alkalmassági követelmény igazolása

**Referenciaigazolás / Ajánlattevő referencia nyilatkozata (minta)*
AJÁNLATKÉRŐ KBT. 69. § (4) BEKEZDÉSE SZERINTI FELHÍVÁSÁRA SZÜKSÉGES
BENYÚJTANI!**

Alulírott, mint a(z) Ajánlattevő/ referenciát adó cégjegyzésre jogosult képviselője - az eljárást megindító felhívásban és a dokumentációban foglalt valamennyi formai és tartalmi követelmény, utasítás, kikötés és műszaki leírás gondos áttekintése után – nyilatkozom, hogy a(z) (Ajánlattevő) „**Szolgáltatási keretszerződés a különleges kezelést igénylő (egészségügyi (fertőző), vegyi és egyéb) hulladék szállítására és ártalmatlanítására a PTE részére**” tárgyú közbeszerzési eljárásban

az eljárást megindító felhívás feladásától visszafelé számított három év (36 hónap) különleges kezelést igénylő (egészségügyi (fertőző), vegyi és egyéb) hulladék szállítására és ártalmatlanítására vonatkozó referenciái a következők:**

Szerződő fél megnevezése, címe	Szerződő fél kapcsolattartója, telefonszáma	A szállítás/adásvétel tárgya (rész(ek) szerint)	Az ellenszolgáltatás összege (Nettó Ft)	A teljesítés helye	A teljesítés időpontja (év/hó/napp)	A teljesítés az előírásoknak és a szerződések megfelelően történt?

Kelt:, év hó nap

.....
cégszerű aláírás

*: 321/2015. (X.30) Korm. rendelet 22. § (1) bekezdésére figyelemmel!

****36 hónap:** Az eljárást megindító felhívás feladásának konkrét napjától kell visszafelé számítani 3x12 hónapot. Nem naptári évet jelöl! (Mintapélda: Az ajánlati felhívás feladásának napja: 2016. április 5. – visszafelé számított 12 hónap: 2015. április 5., 24 hónap: 2014. április 5., 36 hónap: 2013. április 5.)

AD 8. számú melléklet

Aláírás címpéldány / Aláírás minta, Meghatalmazás (adott esetben)

Nyilatkozat az elektronikusan benyújtott ajánlatok vonatkozásában

Alulírott, mint a(z) Ajánlattevő cégjegyzésre jogosult képviselője nyilatkozom, hogy **„Szolgáltatási keretszerződés a különleges kezelést igénylő (egészségügyi (fertőző), vegyi és egyéb) hulladék szállítására és ártalmatlanítására a PTE részére ”** tárgyú közbeszerzési eljárásban az ajánlat elektronikusan benyújtott (jelszó nélkül olvasható, de nem módosítható .pdf – vagy azzal egyenértékű kiterjesztésű – file) példányai a papír alapú (eredeti) példánnyal mindenben megegyeznek.

Kelt:, év hó nap

.....
cégszerű aláírás

**Nyilatkozat változásbejegyzési kérelem tekintetében (nemleges tartalmú
nyilatkozat esetében is)**

Felelős fordítás (adott esetben)

Együtműködésükről szóló megállapodás (adott esetben)

AD 13. számú melléklet

Azon igazolás(ok) vagy egyéb releváns információ(k) feltüntetése, amelyekhez az e-Certis rendszerben igazolásra alkalmas ingyenes elektronikus adatbázisba belépve közvetlenül hozzájuthat Ajánlatkérő, megadva a nyilvántartások pontos elérési útvonalát.

Az Európai Unió bármely tagállamában működő, nem magyar nyelvű nyilvántartás a releváns igazolás vagy információ magyar nyelvű felelős fordítása (adott esetben).

Nyilatkozat a Kbt. 66. § (4) bekezdésében előírt tartalommal

Alulírott(ak), mint a (cégnév, székhely, adószám)
 kötelezettségvállalásra
 jogosultja/jogosultjai „**Szolgáltatási keretszerződés a különleges kezelést igénylő (egészségügyi (fertőző), vegyi és egyéb) hulladék szállítására és ártalmatlanítására a PTE részére**” tárgyú közbeszerzési eljárásban kijelentem/kijelentjük, hogy társaságunk a kis- és középvállalkozásokról, fejlődésük támogatásáról szóló 2004. évi XXXIV. törvény alapján az alább megjelölt vállalkozásnak minősül:

- * mikro-vállalkozás,
 kis-vállalkozás,
 közép-vállalkozás⁷¹
 nem tartozik a Kkvt. hatálya alá.

Kelt....., 2016. hó napján.

.....
 cégszerű aláírás

*megfelelő aláhúzendó

71

Adott esetben aláhúzással jelölendő.

/A kis- és középvállalkozások meghatározása

2. § A törvény hatálya a mikro-, kis- és középvállalkozásokra (a továbbiakban: KKV), valamint a KKV-k támogatására és az azzal kapcsolatos adatszolgáltatásra terjed ki.

3. § (1) KKV-nak minősül az a vállalkozás, amelynek

- a) összes foglalkoztatotti létszáma 250 főnél kevesebb, és
- b) éves nettó árbevétele legfeljebb 50 millió eurónak megfelelő forintösszeg, vagy mérlegfőösszege legfeljebb 43 millió eurónak megfelelő forintösszeg.

(2) A KKV kategórián belül kisvállalkozásnak minősül az a vállalkozás, amelynek

- a) összes foglalkoztatotti létszáma 50 főnél kevesebb, és
- b) éves nettó árbevétele mérlegfőösszege legfeljebb 10 millió eurónak megfelelő forintösszeg.

(3) A KKV kategórián belül mikrovállalkozásnak minősül az a vállalkozás, amelynek

- a) összes foglalkoztatotti létszáma 10 főnél kevesebb, és
- b) éves nettó árbevétele mérlegfőösszege legfeljebb 2 millió eurónak megfelelő forintösszeg.

(4) Nem minősül KKV-nak az a vállalkozás, amelyben az állam vagy az önkormányzat közvetlen vagy közvetett tulajdoni részesedése – tőke vagy szavazati jog alapján – külön-külön vagy együttesen meghaladja a 25%-ot.

(5) A (4) bekezdésben foglalt korlátozó rendelkezést nem kell alkalmazni a 19. § 1. pontjában meghatározott befektetők részesedése esetében.

(6) Ahol jogszabály „KKV-t”, „mikro-, kis- és középvállalkozást”, illetve „kis- és középvállalkozást” említ, azon – ha törvény másként nem rendelkezik az e törvény szerinti KKV-t kell érteni./”

Nyilatkozat a Kbt. 67. § (4) bekezdésre vonatkozóan*

Alulírott, mint Ajánlattevő „**Szolgáltatási keretszerződés a különleges kezelést igénylő (egészségügyi (fertőző), vegyi és egyéb) hulladék szállítására és ártalmatlanítására a PTE részére**” tárgyú közbeszerzési eljárásban nyilatkozom a Kbt. 67.§ (4) bekezdése szerint, hogy a szerződés teljesítéséhez nem veszek igénybe a Kbt. 62.§ (1)-(2) bekezdés szerinti kizáró okok hatálya alá eső alvállalkozót.

Kelt:, 2016. év hó nap

.....
cégszerű aláírás

*Értelemszerűen kitöltendő, amennyiben Ajánlattevő alvállalkozót vesz igénybe!

Nyilatkozat a Kbt. 73. § (4)-(5) bekezdése szerint

Alulírott, mint Ajánlattevő **„Szolgáltatási keretszerződés a különleges kezelést igénylő (egészségügyi (fertőző), vegyi és egyéb) hulladék szállítására és ártalmatlanítására a PTE részére ”** tárgyú eljárásban nyilatkozom a Kbt. 73. § (5) bekezdése szerint, hogy a közbeszerzési eljáráshoz kapcsolódó, környezetvédelmi, szociális és munkajogi követelményeknek való megfelelésre vonatkozó tájékoztatói kötelezettségemnek eleget tettem.

A Kbt. 73. § (4) bekezdésében foglaltakra tekintettel tudomásul veszem, hogy a Kbt. 73. § (1) bekezdés e) pontja alapján érvénytelen az általam képviselt Ajánlattevő tárgyban közbeszerzési eljárásban benyújtott ajánlata, ha nem felel meg azoknak a környezetvédelmi, szociális és munkajogi követelményeknek, amelyeket a jogszabályok vagy kötelezően alkalmazandó kollektív szerződés, illetve a Kbt. 4. mellékletben felsorolt környezetvédelmi, szociális és munkajogi rendelkezések írnak elő.

Kelt:, 2016.

.....
cégszerű aláírás

AD. 17. sz. melléklet

**A műszaki, illetve szakmai alkalmasság esetén a kapacitásra támaszkodás igazolása
a Kbt. 65 § (7) bekezdése alapján (adott esetben)**

Alulírott, mint a

**(cégnév)
(székhely)**

kötelezettség vállalásra feljogosított vezetője **„Szolgáltatási keretszerződés a különleges kezelést igénylő (egészségügyi (fertőző), vegyi és egyéb) hulladék szállítására és ártalmatlanítására a PTE részére ”** tárgyú közbeszerzési eljárásban nyilatkozom, hogy más szervezet (vagy személy) erőforrására jelen közbeszerzési eljárásban:

- támaszkodunk
- nem támaszkodunk.*

Ha igen, a szervezet megjelölése (megnevezés, székhely):

Alkalmassági követelmény, felhívás szerinti megjelölése/hivatkozása, melynek igazolására igénybe veszik a más szervezet kapacitásait:

Kelt:, év hó nap

.....
cégszerű aláírás

*megfelelő sor aláhúzendó

A kapacitásait rendelkezésre bocsátó szervezet olyan szerződéses vagy előszerződésben vállalt kötelezettségvállalását tartalmazó okirat, amely alátámasztja, hogy a szerződés teljesítéséhez szükséges erőforrások rendelkezésre állnak majd a szerződés teljesítésének időtartama alatt

(amennyiben az ajánlattevő bármely más szervezet vagy személy kapacitására támaszkodik)

**NYILATKOZAT ÜZLETI TITOKRÓL
(ADOTT ESETBEN)**

Alulírott(név) mint a(z)cégnév (székhely) ajánlattevő képviselője „**Szolgáltatási keretszerződés a különleges kezelést igénylő (egészségügyi (fertőző), vegyi és egyéb) hulladék szállítására és ártalmatlanítására a PTE részére**” tárgyú közbeszerzési eljárásban ezúton nyilatkozom, hogy az ajánlatban az alábbi oldalakon a Kbt. 44. §-ában foglaltaknak megfelelően, elkülönítetten elhelyezett iratok, a Ptk. 2:47. § szerinti üzleti titkot tartalmaznak, melyek nyilvánosságra hozatalát ezennel megtiltom:

..... - **oldal(ak)**

Tudomásul veszem, hogy az üzleti titkot tartalmazó irat kizárólag olyan információkat tartalmazhat, amelyek nyilvánosságra hozatala üzleti tevékenységünk szempontjából aránytalan sérelmet okozna.

A Kbt. 44. § (1) bekezdése figyelembe vételével az alábbiak szerint indokoljuk, hogy az üzleti titkot tartalmazó iratban található információ vagy adat nyilvánosságra hozatala miért és milyen módon okozna számunkra aránytalan sérelmet:

Dokumentum1 megjelölése:

A nyilvánosságra hozatalhoz kapcsolódó kockázatok és veszélyek bemutatása:

.....

Az aránytalan sérelem:

Dokumentum2 megjelölése:

A nyilvánosságra hozatalhoz kapcsolódó kockázatok és veszélyek bemutatása:

.....

Az aránytalan sérelem:

Kelt:, év hó nap

.....
cégszerű aláírás

Szakmai önéletrajz (minta)

**AJÁNLATKÉRŐ KBT. 69. § (4) BEKEZDÉSE SZERINTI FELHÍVÁSÁRA SZÜKSÉGES
BENYÚJTANI!**

SZEMÉLYES ADATOK	
Név:	
Születési idő:	
Elérhetőségek:	
Jelenlegi munkahely:	
Jelenlegi munkakör:	
Jelenlegi munkaviszonyának kezdete:	

ISKOLAI VÉGZETTSÉG, KÉPZETTSÉG, JOGOSULTSÁGOK	
.....-..... (-tól, -ig)	<i>intézmények és képzettség, jogosultság megnevezése</i>

MUNKAHELYEK, MUNKAKÖRÖK	
.....-..... (-tól, -ig)	<i>munkahelyek és munkakörök megnevezése</i>

SZAKMAI TAPASZTALAT	
<i>Korábbi munkák ismertetése, időpontjai</i>	<i>ellátott funkciók megnevezése</i>

Alulírott <név> (<lakcím>) mint a(z) <cégnév> (<székhely>) Ajánlattevő által a teljesítésbe bevonni kívánt szakember a Pécsi tudományegyetem (7622 Pécs, Vasvári Pál utca 4.) által „**Szolgáltatási keretszerződés a különleges kezelést igénylő (egészségügyi (fertőző), vegyi és egyéb) hulladék szállítására és ártalmatlanítására a PTE részére**” megnevezés alatt indított közbeszerzési eljárásban ezúton nyilatkozom, hogy az Ajánlattevő nyertessége esetén a szerződés teljesítésének időtartama alatt rendelkezésre fogok állni.

Kelt:, év hó nap

saját kezű aláírás

Ajánlattevő nyilatkozata nyertesség esetén a Szerződés feltöltéséhez szükséges adatokról

Alulírott(név) mint a(z)cégnév (székhely) ajánlattevő képviselője „**Szolgáltatási keretszerződés a különleges kezelést igénylő (egészségügyi (fertőző), vegyi és egyéb) hulladék szállítására és ártalmatlanítására a PTE részére**” tárgyú közbeszerzési eljárásban ezúton nyilatkozom, hogy nyertességünk esetén:

Szerződés teljesítésével kapcsolatban kijelölt kapcsolattartó:

Név	
Telefonszám	
Fax	
E-mail cím	

Ajánlattevő(k) nevében a Szerződést aláíró, képviseletre jogosult személy:

Név	
Beosztás	

Együttes aláírási jog esetén⁷²:

Név	
Beosztás	
Név	
Beosztás	

Az eseti megrendelések fogadására kijelölt személy:

Név	
Telefonszám	
Fax	
E-mail cím	

Kelt:, év hó nap

.....
cégszerű aláírás

⁷² Csak együttes aláírási jog esetén kitöltendő.